

DACIA SPRING

100 % ELEKTRIČNA



SPREMNA ZA ŽIVOT

Osveženog izgleda, odvažna, povezana i okretna, potpuno na struju, Dacia Spring je još privlačniji uz svoj savremen, čvrst oblik i prostranu, pametno uređenu unutrašnjost. Sazdana za stvaran život, ona nudi više pogodnosti nego ikada pre, i osvojiće vas.



**AUTONOMIJA
OD 225 KM⁽¹⁾**

**NAJVEĆA ZAPREMINA
PRTLJAŽNIKA U KLASI:
308 LITARA⁽²⁾**

**MULTIMEDIJA
"MEDIA DISPLAY"⁽³⁾**

**YOUCLIP SISTEM ZA
KAČENJE DODATAKA**

**BRZI PUNJAČ
JEDNOSMERNE STRUJE
OD 40 kW⁽⁴⁾**

(1) U WLTP mešovitoj vožnji. (2) 288 dm³ (prema VDA standardima). (3) Dostupno uz doplatu kod verzije od 100 ks. (4) Uz doplatu kod verzija od 70 ks i 100 ks.

INTERAKTIVNI MENI

01. IZGLED

02. UŽITAK VOŽNJE

03. UNUTRAŠNOST

04. SISTEM ASISTENCIJE

05. ZA PROFESIONALCE

06. OPREMA I DODACI

PREOBLIKOVANA, DOTERANA, NEODOLJIVA

Uz sasvim preobražen izgled i unutrašnju opremu, odvažno električno vozilo brenda Dacia ponovo je u centru pažnje. Snažniji i doteraniji, on se svojim kompaktnim izgledom terenca izdvaja od ostalih i nameće iz svakog ugla — uz spojler koji olakšavaju strujanje, ojačanu zaštitu krila i rešetke hladnjaka kao i felne od 15 inča.



Emblematično svetlo u obliku slova Y osvetljava prednji deo, koji je podjednako spreman da osvoji grad koliko i da istražuje prirodu.



Prednji branik inspirisan gradskim stilom



LED svetla sa svetlosnim potpisom u obliku slova Y



Bočne nalepnice

PREOBLIKOVAN UNUTRAŠNJI PROSTOR

Dizajn unutrašnjosti usredsređen je na udobnost pri upotrebi, lepotu i kvalitet. Obojeni delovi i slikovni znaci na svetlećoj dugmadi unose dah savremenosti.



Funkcionalni dizajn instrument table je strukturiran oko 10,1-inčnog MULTIMEDIJA ekrana i 7-inčnog digitalnog putnog računara na kojem su prikazane sve informacije o vozilu. Upravljač podesive visine, redizajnirane presvlake i pažljivo osmišljeni detalji za još prepoznatljiviji stil.



e-shifter ručica menjača

ZATRAŽI PONUDU

MENI 

GLATKO I DINAMIČNO

Tiha, ujednačena i hitra vožnja — uz Dacia Spring, kretanje na struju nadohvat je ruke svima. Uz dvojnu ponudu pogona od 70 ili 100 konjskih snaga, odaberite onaj koji vam najbolje leži.



Što se tiče performansi, možete preći 225 km u WLTP kombinovanom ciklusu ili 315 km u WLTP gradskom ciklusu bez potrebe za dopunom, dok se pomoću brzog punjača kapacitet baterije sa 20% na 80% povećava za samo 29 minuta. Novi režim regenerativnog kočenja, "Mode B", prikuplja još više energije kada sklonite nogu sa papučice gasa, kao i kada kočite, čime se olakšava vožnja. Takođe možete iskoristiti prednosti V2L (Vehicle-to-load) tehnologije dvosmernog punjenja, koja vam omogućava da povežete svoje svakodnevne električne uređaje na vašu Daciu Spring.

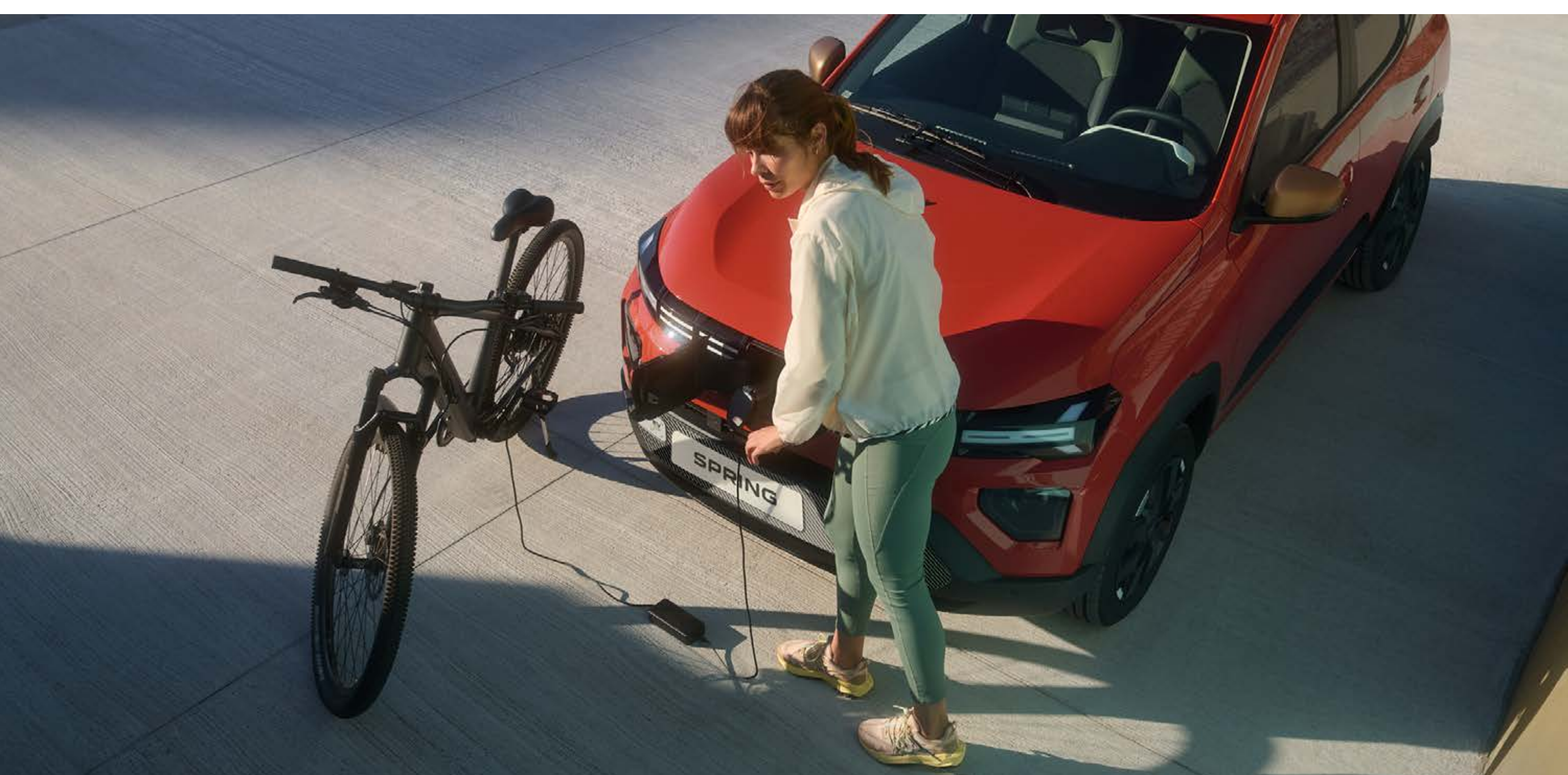

Punjenje drugih vozila i objekata, dvosmerno punjenje V2L

*40 kW DC Combo punjač dostupan je kao opcija na nivoima opreme Expression i Extreme (verzije od 70 KS i 100 KS).

ZATRAŽI PONUDU

MENI ^

KOMPAKTAN A PROSTRAN

Dacia Spring prkosi konvenciji dizajna enterijera sa četiri udobna sedišta. Njegova metodično dizajnirana unutrašnjost nudi brojne pregrade za odlaganje vaših ličnih stvari, sa kapacitetom do 32 litra koji je uvek nadohvat ruke.

A za još više mogućnosti, tu je širok asortiman dodatne opreme (dodataka), kao što su ekskluzivni držači za čaše i pametna prednja pregrada ispod haube koja pruža dodatnih 35 litara korisne zapremine.



Sa najboljim kapacitetom za odlaganje u kategoriji, rekordnim prtljažnikom od 308 litara i YouClip višenamenskim sistemom za pričvršćivanje, Dacia Spring ima sposobnost da vam olakša svakodnevicu.



Višenamenski sistem za pričvršćivanje



Dodatna oprema: prostor za odlaganje ispod haube zapremine 35 litara

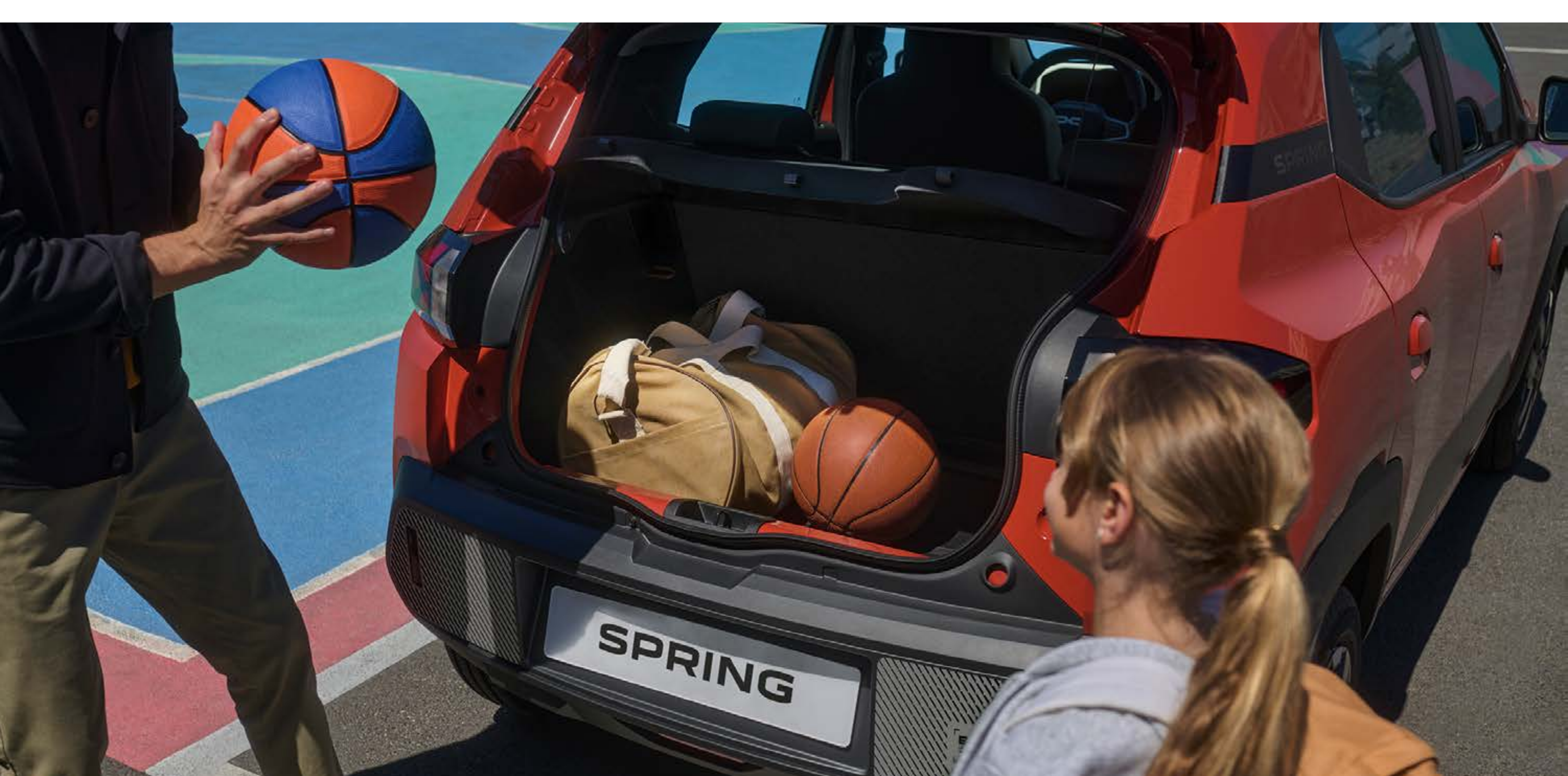

Najveća zapremina prtljažnika u klasi od 308 litara

[ZATRAŽI PONUDU](#)

[MENI](#) ^

VOZITE SE POTPUNO BEZBEDNO

U Daciji je bezbednost oduvek bila u središtu naših prioriteta. Izgrađena na najnovijoj platformi dizajniranoj za naša vozila, Dacia Spring ima ojačanu strukturu karoserije i sisteme asistencije nove generacije. Pomoću dugmeta "My Safety" možete isključiti sigurnosne sisteme. Uz Daciju, vozite potpuno bezbrižno.

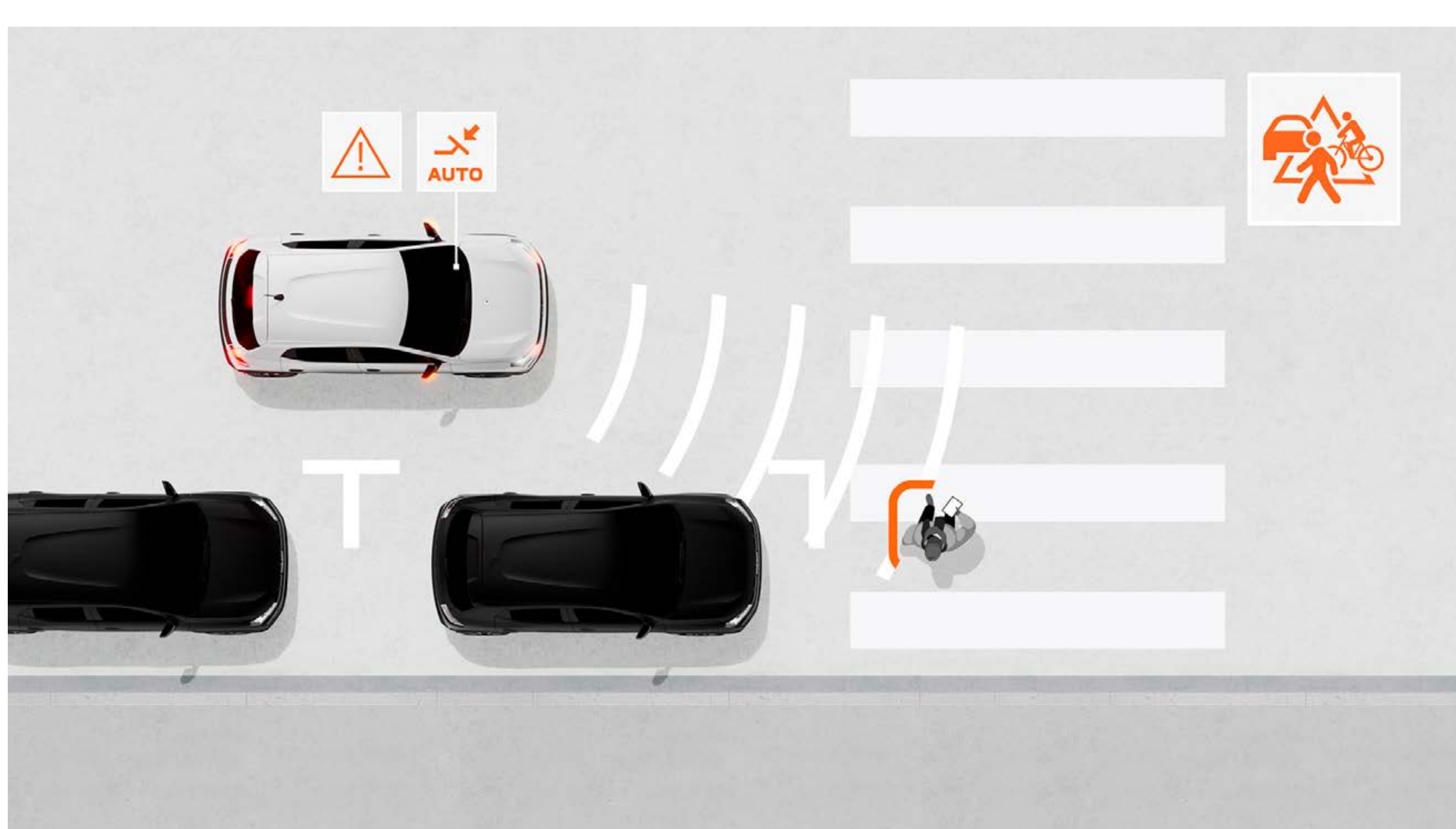

AUTOMATSKO KOČENJE U HITNIM SLUČAJEVIMA SA DETEKCIJOM PEŠAKA I BICIKLISTA

Ovaj sistem sprečava rizik od frontalnih sudara sa drugim vozilima, pešacima ili biciklistima ispred vas i na raskrsnicama. On upozorava vozača i može automatski zakočiti vozilo ako je potrebno.

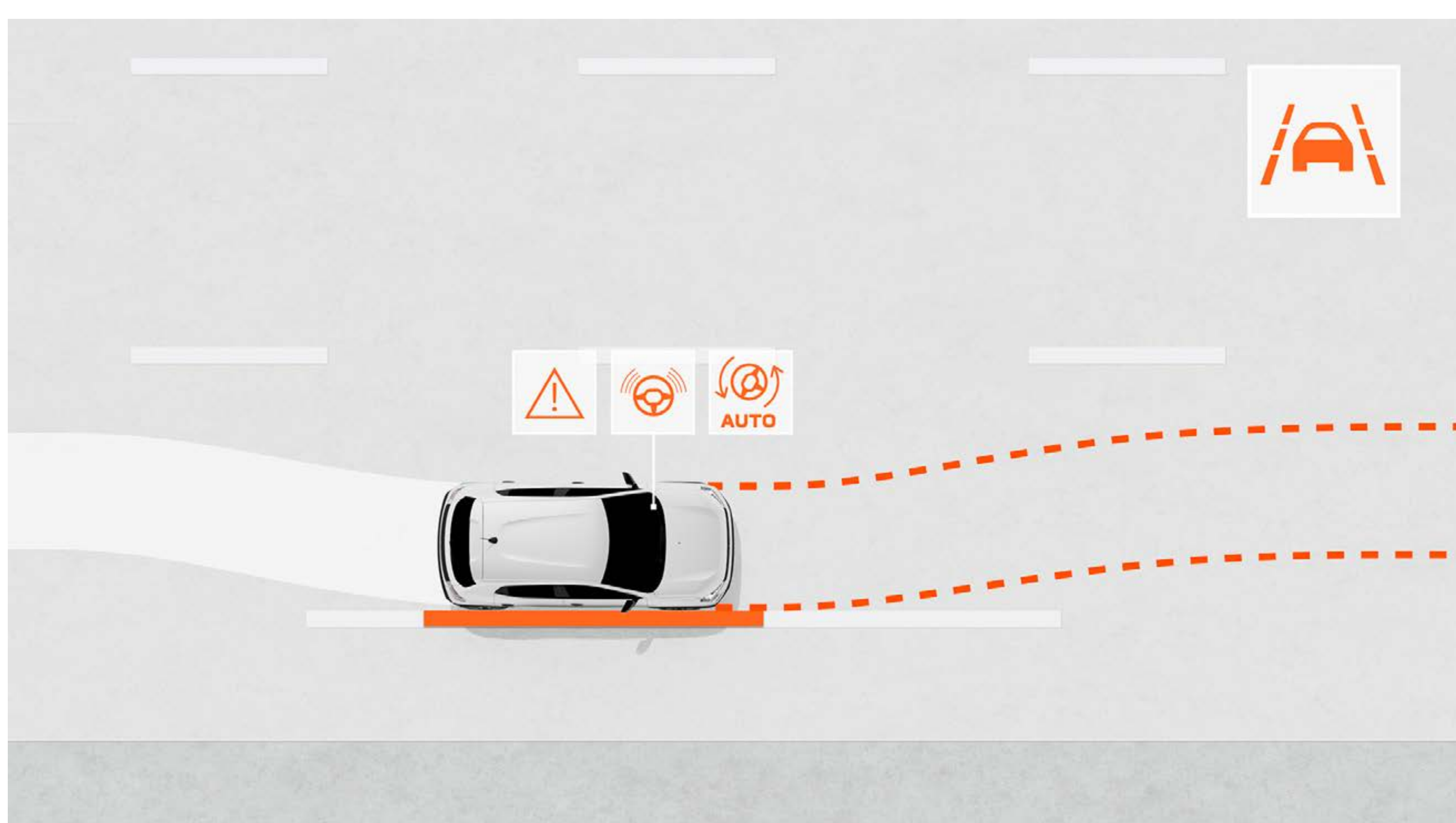

SISTEM POMOĆI ZA ODRŽAVANJE VOZILA U TRACI

Ovaj sistem asistencije prati putanju vozila u njegovoj traci i po potrebi je ispravlja automatskim upravljanjem.



SISTEM ZA DETEKCIJU UMORA VOZAČA

Ovaj sistem asistencije upozorava vozača ako se detektuje umor i savetuje mu da napravi pauzu.

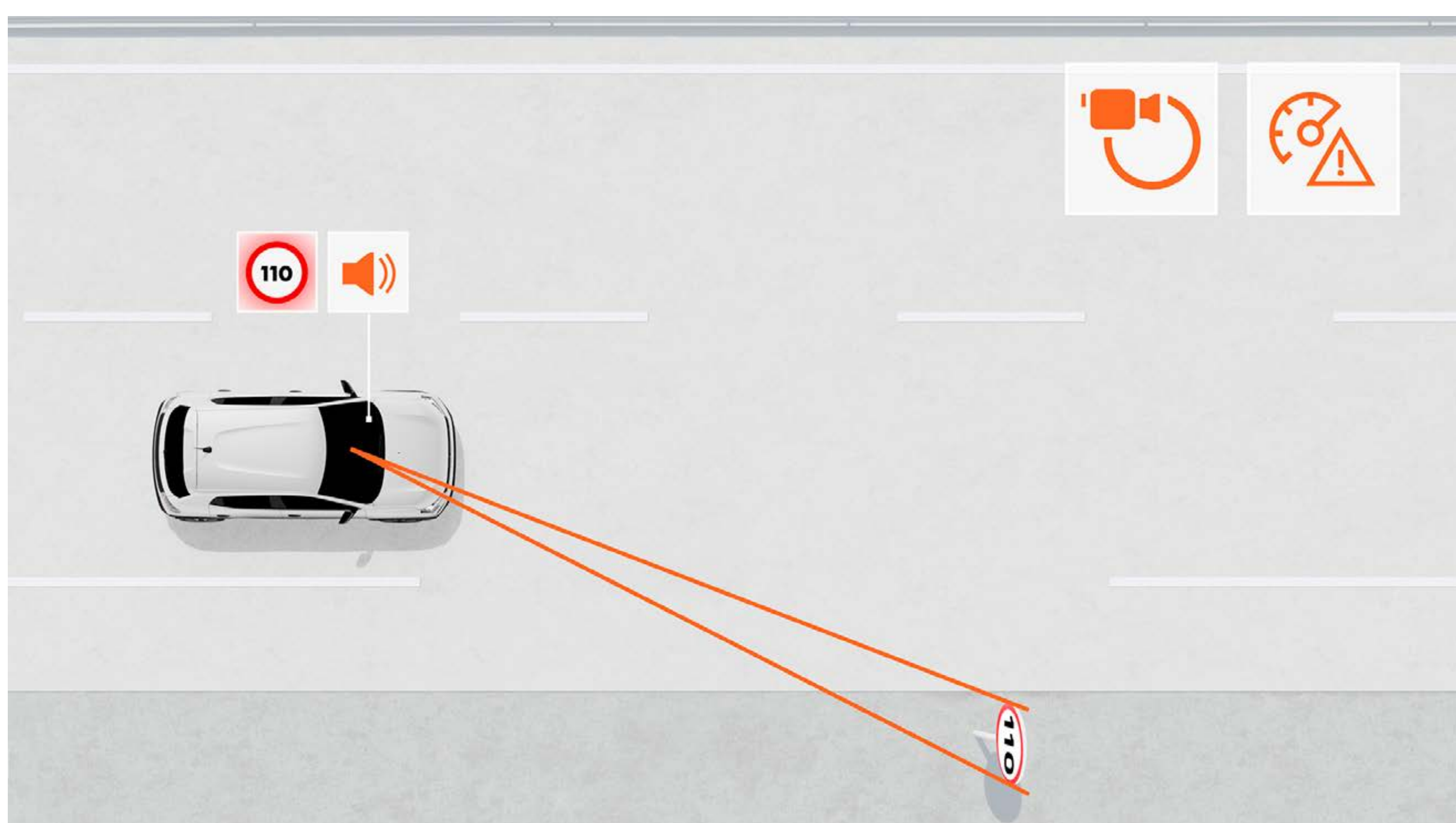

PREPOZNAVANJE SAOBRAĆAJNIH ZNAKOVA SA UPOZORENJEM NA BRZINU

Ovaj sistem u realnom vremenu prikazuje maksimalnu dozvoljenu brzinu na putu i upozorava vozača ukoliko prekorači ograničenje vizuelnim i zvučnim signalima (koji se mogu isključiti).

VERZIJE ZA PROFESIONALCE

Dacia Spring 100% električna cargo verzija je opcija komercijalnog vozila za profesionalce koja se fokusira na jednostavnost, pouzdanost i robusnost iz svakog ugla. Njegova praktičnost je izuzetna: 2 sedišta napred, dok je čitav zadnji deo namenjen poslovnim aktivnostima i transportu robe. Naglasak je na efikasnosti: ojačane zaštite pragova i prostirka prtljažnika, 4 prstena za pričvršćivanje tereta i mrežasta pregrada.

Njegova standardna oprema je takođe dostupna: Media Display multimedijalni sistem sa 10,1-inčnim ekranom osetljivim na dodir, Bluetooth® vezom i 2 USB priključka. Spolja, crne ručice i retrovizori sa zrnastom završnom obradom osiguravaju optimalnu izdržljivost.



**AUTONOMIJA
OD 225 KM⁽¹⁾**

**KORISNA NOSIVOST
DO 341 KG**

**1.085 LITARA
ZAPREMINE
PRTLJAŽNIKA**

**IZDRŽLJIVI MATERIJALI
ZA TRANSPORT ROBE**

(1) U kombinovanom ciklusu WLTP.

ZATRAŽI PONUDU

MENI

OTKRIJTE SPECIFIKACIJE

PALETA BOJA



PAKETI OPREME



DODACI

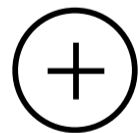

DIMENZIJE

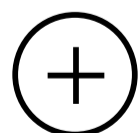

06. PALETA BOJA

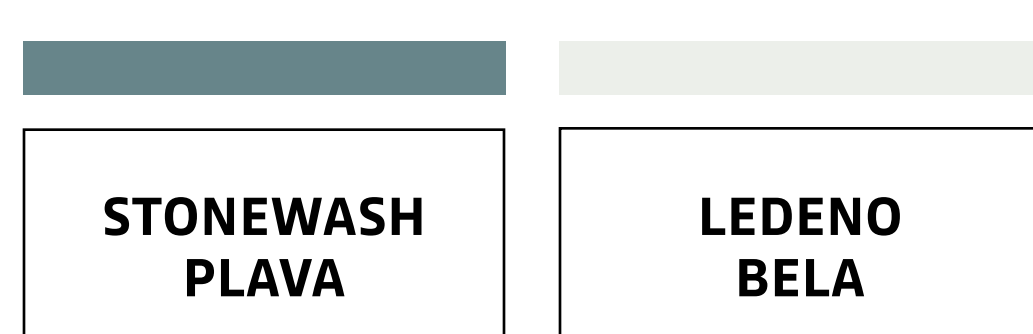
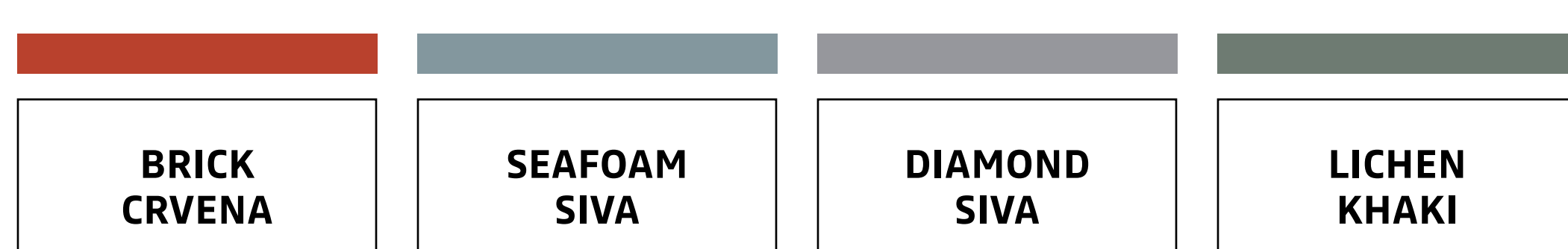

BRICK CRVENA⁽¹⁾



SEAFOAM SIVA⁽¹⁾



DIAMOND SIVA⁽²⁾



LICHEN KHAKI⁽¹⁾



STONEWASH PLAVA⁽¹⁾



LEDENO BELA⁽¹⁾

(1) Neprozirna boja. (2) Metalik boja.
Fotografije nisu obavezujuće.

06. PAKETI OPREME

expression



GLAVNA OPREMA

EKSTERIJER

- Automatsko paljenje LED dnevnih svetala
- Zadnja svetla sa Dacia svetlosnim potpisom u obliku slova Y
- Spoljašnje ručice vrata u crnoj boji sa zrnastom strukturom
- Bočne nalepnice
- Spoljašnje ručice vrata u boji karoserije
- 15-inčne "Resia" ukrasne ratkapne

ENTERIJER

- Presvlake od teksasa
- Unutrašnje ručice vrata u crnoj boji

AKTIVNE I PASIVNE BEZBEDNOSNE FUNKCIJE

- "My Safety" dugme za upravljanje sistemima pomoći vozaču
- Sistem protiv blokiranja točkova (ABS) + Pomoć pri naglom kočenju (EBA) sa signalom za zaustavljanje u nuždi
- Automatsko kočenje u hitnim slučajevima (AEBS) sa detekcijom pešaka i biciklista
- Elektronska kontrola stabilnosti (ESC) sa sistemom pomoći pri kretanju na uzbrdici (HSA)
- Hitni poziv (E-call)
- Prepoznavanje saobraćajnih znakova sa upozorenjem na prekoračenje brzine
- Upozorenje na napuštanje saobraćajne trake
- Sistem pomoći za održavanje vozila u traci
- Sistem za upozorenje na umor vozača
- Prednji i zadnji "Rescue Code®" QR kod
- Prednji vazdušni jastuk za vozača
- Prednji vazdušni jastuk za suvozača sa mogućnošću isključenja
- Bočni vazdušni jastuci, vazdušne zavese za glavu i ramena (napred i pozadi)
- Prednji i zadnji bočni sigurnosni pojasevi sa zatezačem i limiterom opterećenja
- Kontrola pritiska u pneumaticima
- ISOFIX sistem pričvršćivanja dečijih sedišta na zadnjim sedištima
- Ograničivač brzine / Tempomat
- Automatsko paljenje farova

UDOBNOST

- Zadnji parking senzori
- Daljinsko centralno zaključavanje
- Servo upravljač
- Ručno podesivi spoljašnji retrovizori
- Električni podizači prednjih stakala
- Preklopiva zadnja klupa u razmeri 50:50
- Grejano zadnje staklo / brisač zadnjeg stakla

OPCIJE

- Techno paket: 10,1-inčni ekran, zadnja kamera, 2 USB priključka, žično i bežično preslikavanje pametnog telefona i povezani servisi
- 40 kW DC combo brzi punjač

MULTIMEDIJA

- Prilagodljivi 7-inčni digitalni ekran (informacije o bateriji, dometu i još mnogo toga)
- Utičnica 12V
- DAB radio sa satelitskim audio komandama
- Bluetooth® i USB
- 2 prednja zvučnika

PUNJENJE

- 7 kW AC punjač
- Kabl za punjenje Mode 3 tip 2 (za upotrebu sa kućnim Wallbox-om ili na javnim stanicama za punjenje)

OPCIJE

- Kabl za punjenje Mode 2. Tip 2 (10 A)
- Paket MULTIMEDIJA: 10,1-inčni ekran, zadnja kamera, 2 USB priključka, preslikavanje pametnog telefona
- Brzo punjenje - DC punjenje

extreme



GLAVNA OPREMA

extreme = expression+

EKSTERIJER

- Detalji u bakarnoj boji: spoljašnji retrovizori, emblem na 15-inčnim Danube ukrasnim poklopcima točkova i zadnji Dacia natpis
- Nalepnice na zadnjim bočnim panelima sa natpisom "Spring"
- Ukrasne nalepnice na prednjem i zadnjem braniku

ENTERIJER

- Kombinovane presvlake od tekstila i TEP materijala (tkanina sa premazom) sa utisnutim Dacia logotipom
- Detalji u bakarnoj boji na centralnim i bočnim ventilacionim otvorima

UDOBNOST

- Kamera za vožnju unazad
- Električno podesivi spoljašnji retrovizori
- Električni podizači zadnjih stakala

MULTIMEDIJA*

- Media Display sa 10-inčnim Bluetooth® ekranom osetljivim na dodir
- 2 osvetljena USB priključka

OPCIJE

- Paket Punjenje: Brzo punjenje - DC punjenje, V2L dvosmerno punjenje

* zavisi od države

ZATRAŽI PONUDU

MENI 



GLAVNA OPREMA

EKSTERIJER

- Automatsko paljenje LED dnevnih svetala
- Zadnja svetla sa Dacia svetlosnim potpisom u obliku slova Y
- Teksturirani crni spoljašnji retrovizori sa integrisanim pokazivačima pravca
- Spoljašnje ručice vrata u crnoj boji sa zrnastom strukturom
- 14-inčne Lea ratkapne

ENTERIJER

- Presvlake od teksasa
- Unutrašnje ručice vrata u crnoj boji

AKTIVNE I PASIVNE BEZBEDNOSNE FUNKCIJE

- "My Safety" dugme za upravljanje sistemima pomoći vozaču
- Sistem protiv blokiranja točkova (ABS) + Pomoć pri naglom kočenju (EBA) sa signalom za zaustavljanje u nuždi
- Automatsko kočenje u hitnim slučajevima (AEBS) sa detekcijom pešaka i biciklista
- Elektronska kontrola stabilnosti (ESC) sa sistemom pomoći pri kretanju na uzbrdici (HSA)
- Prepoznavanje saobraćajnih znakova i upozorenje na prekoračenje brzine
- Upozorenje na napuštanje saobraćajne trake
- Sistem pomoći za održavanje vozila u traci
- Sistem za detekciju umora vozača
- Prednji/zadnji "Rescue Code®" QR kod
- Prednji vazdušni jastuk za vozača
- Prednji vazdušni jastuk za suvozača sa mogućnošću isključenja
- Bočni vazdušni jastuci, vazdušne zavese za glavu i ramena
- Prednji i zadnji bočni sigurnosni pojasevi sa zatezačem i limiterom opterećenja
- Kontrola pritiska u pneumaticima
- Ograničivač brzine / Tempomat
- Automatsko uključivanje svetala

UDOBNOST

- Prednji i zadnji parking senzori
- Kamera za vožnju unazad
- Daljinsko centralno zaključavanje
- Servo upravljač
- Ručno podesivi spoljašnji retrovizori
- Električni podizači prednjih stakala

MULTIMEDIJA

- Prilagodljivi 7-inčni digitalni ekran (informacije o bateriji, dometu i još mnogo toga)
- Multimedia Media Display sa 10,1-inčnim ekranom osetljivim na dodir, Bluetooth®
- 12V utičnica i 2 osvetljena USB priključka
- DAB radio sa satelitskim audio komandama
- 2 prednja zvučnika

cargo POSEBNE KARAKTERISTIKE

- 2 prednja sedišta
- Mrežasta pregrada
- Zaštita pragova vrata i prtljažnika
- Prostirka prtljažnika
- 4 prstena za pričvršćivanje u tovarnom prostoru
- Brzina vozila ograničena na 110 km/h
- 14-inčni točkovi sa ukrasnim poklopcima "Lea"
- Dostupna boja: Ledeno bela

PUNJENJE

- 7 kW AC punjač
- 40 kW DC Combo brzi punjač
- Kabl za punjenje Mode 2. Tip 2

OPCIJE

- Dvosmerni punjač - V2L

* zavisi od države

ZATRAŽI PONUDU

MENI ^

06. DODACI



UKRASNI KROVNI NOSAČI

Dodajte avanturistički izgled svom automobilu uz par ukrasnih krovnih nosača: mogu se postaviti uzdužno bez bušenja karoserije.



PROSTOR ZA ODLAGANJE ISPOD HAUBE

Maksimalno iskoristite prostor ispod haube uz ovaj prilagođeni odeljak koji dodaje 34 litra prostora za odlaganje. Dodatno rešenje za odlaganje vaših kablova. Nema više kablova za punjenje razbacanih po prtljažniku.



DUPLO DNO PRTLJAŽNIKA

Potpuno integrisano u oblik prtljažnika, sadrži tri odeljka dimenzionisana za smeštaj kablova za punjenje ili drugih predmeta, kao što je komplet za bezbednost (prva pomoć).



POLUINTEGRISANI MAGSAFE INDUKCIONI PUNJAČ ZA PAMETNI TELEFON

Držač koji se diskretno pričvršćuje na ekran; ovaj uređaj sadrži magnetnu glavu sa dvostrukom funkcijom: držač i punjač. Zahvaljujući kugličnom zglobu, punjač od 15W nudi fleksibilnu orijentaciju vašeg telefona, istovremeno osiguravajući stabilan položaj i neometanu navigaciju. Kompatibilan je sa najnovijom MagSafe tehnologijom i magnetnim maskama, što omogućava lako postavljanje jednom rukom uz zadržavanje vidljivosti ekrana.

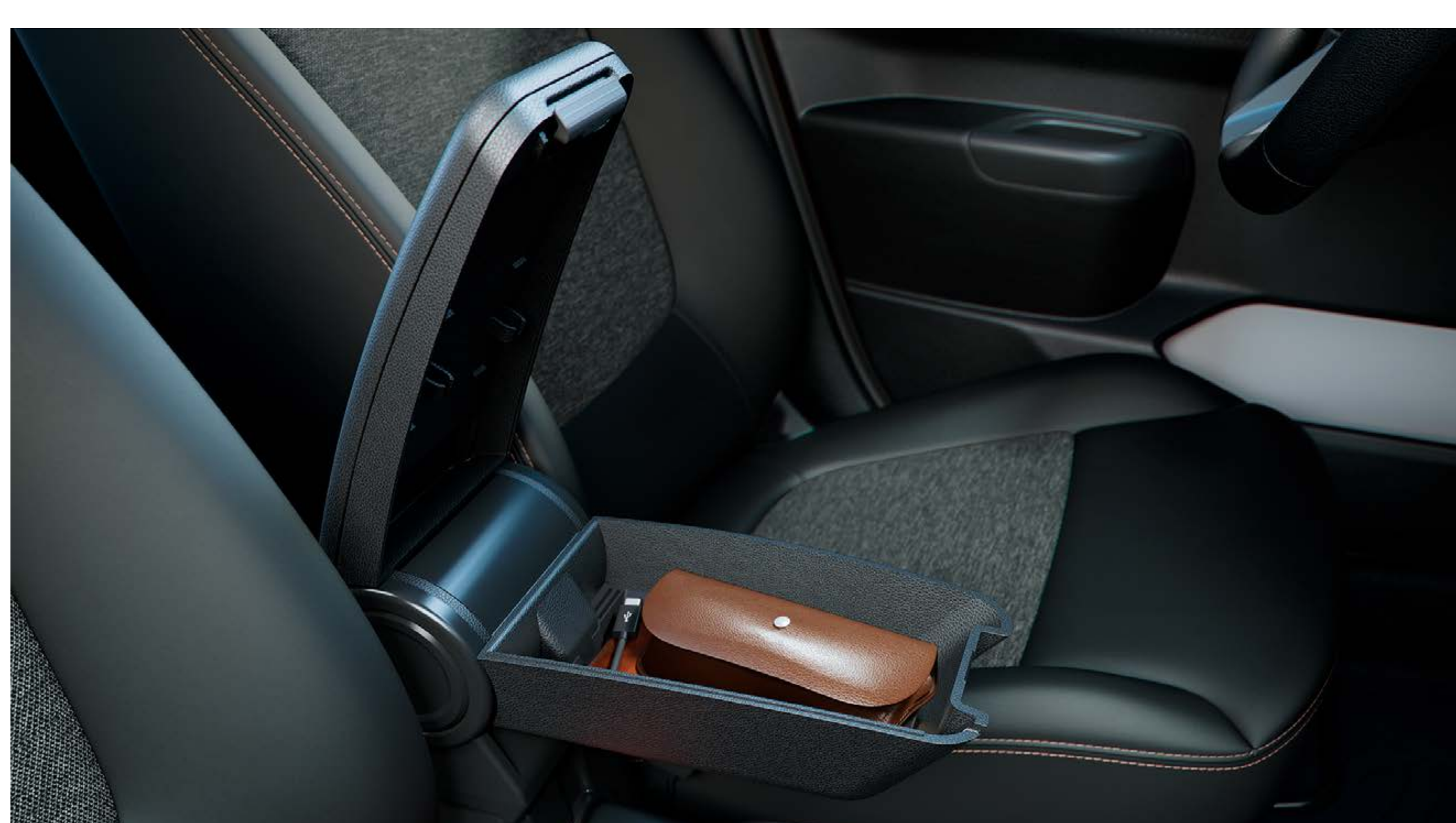

NASLON ZA RUKU

Poboljšajte svoju udobnost tokom putovanja i iskoristite prednost dodatnog prostora za odlaganje. Odložite svoje sitne lične predmete i držite ih nadohvat ruke.



3D DRŽAČ ZA ČAŠE

Ukрасite i organizujte svoju centralnu konzolu uz naš ekskluzivni držač za čaše, izrađen tehnologijom 3D štampanja.

[PREUZMI INFORMACIONU BROŠURU](#)

MENI 

06. DIMENZIJE

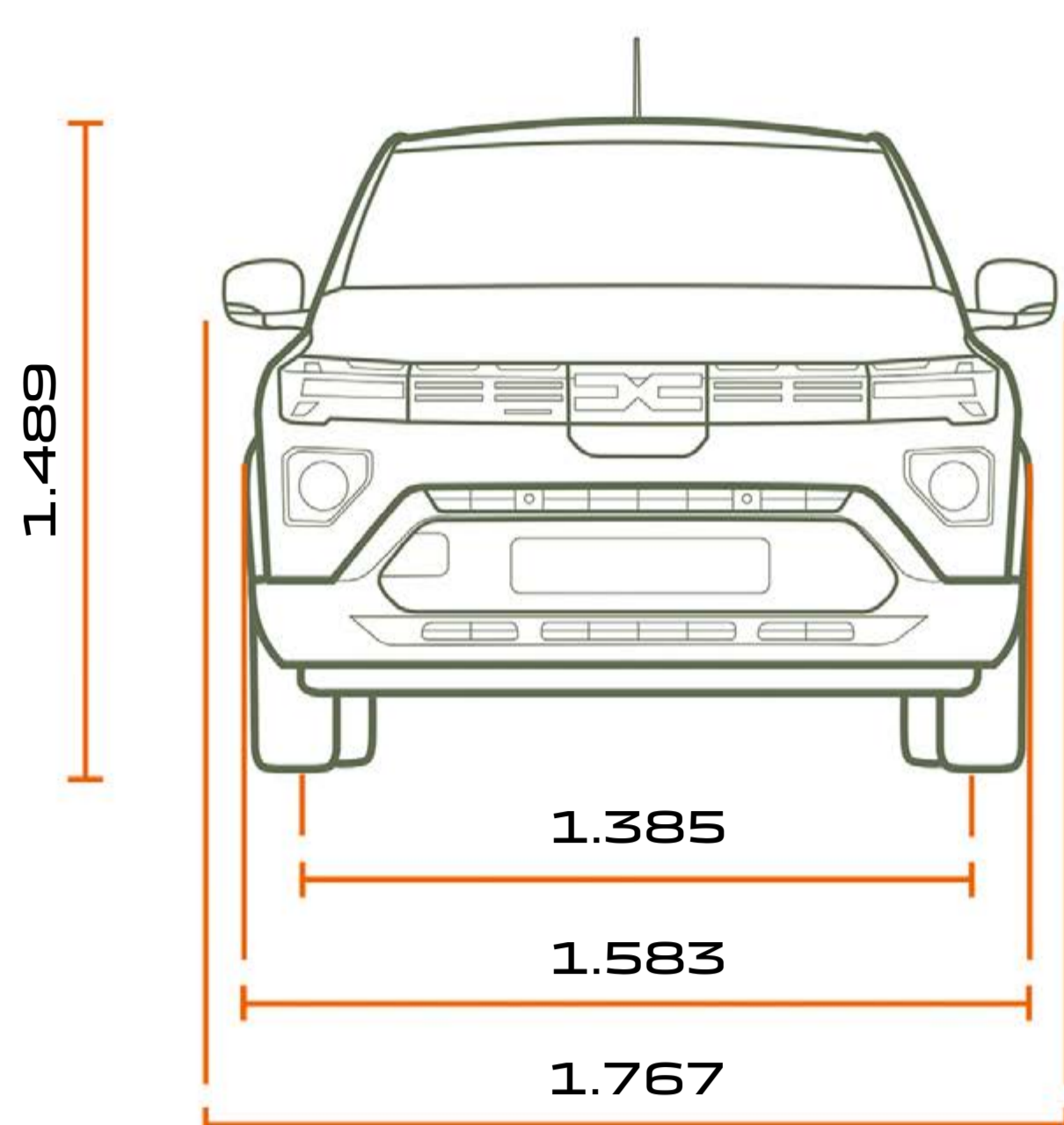

SPREDA

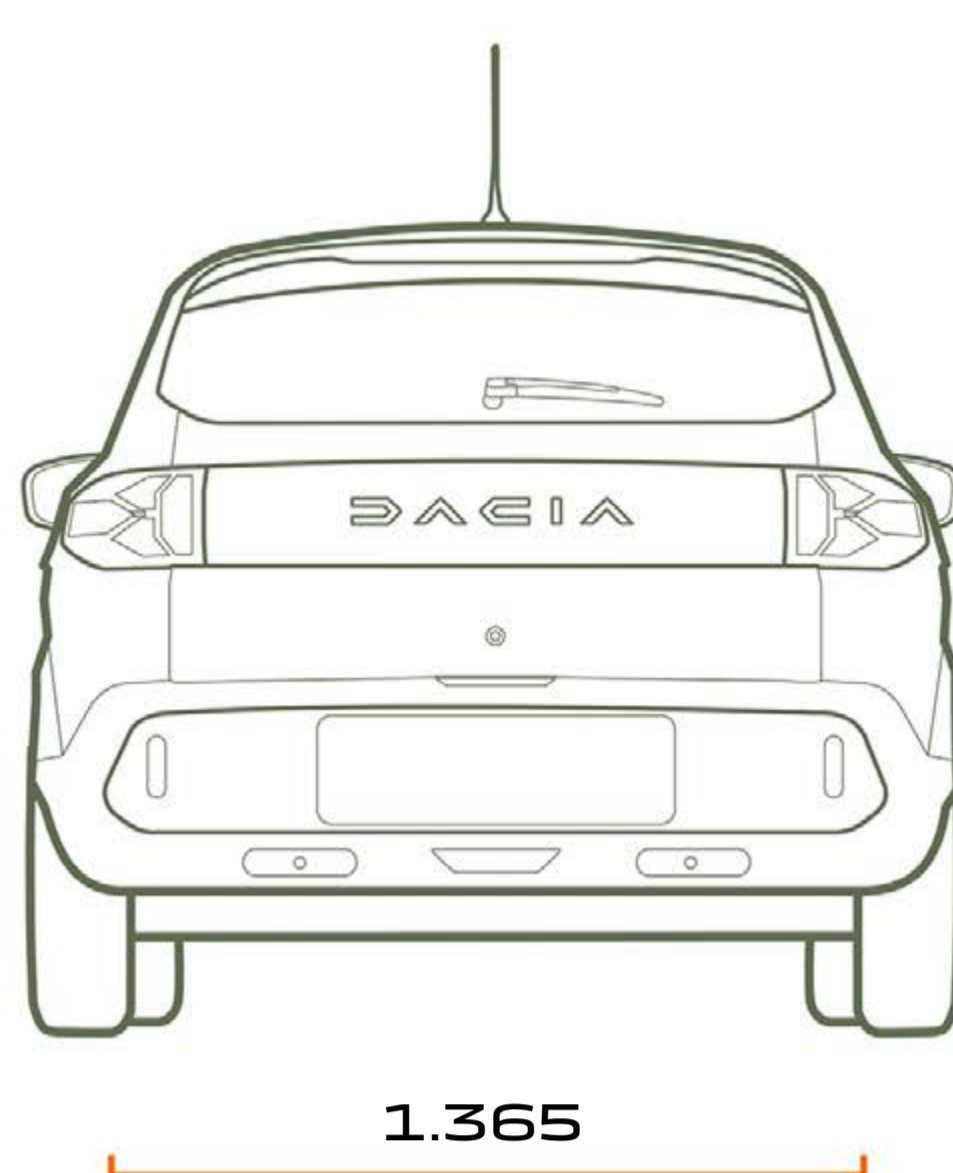

POZADI

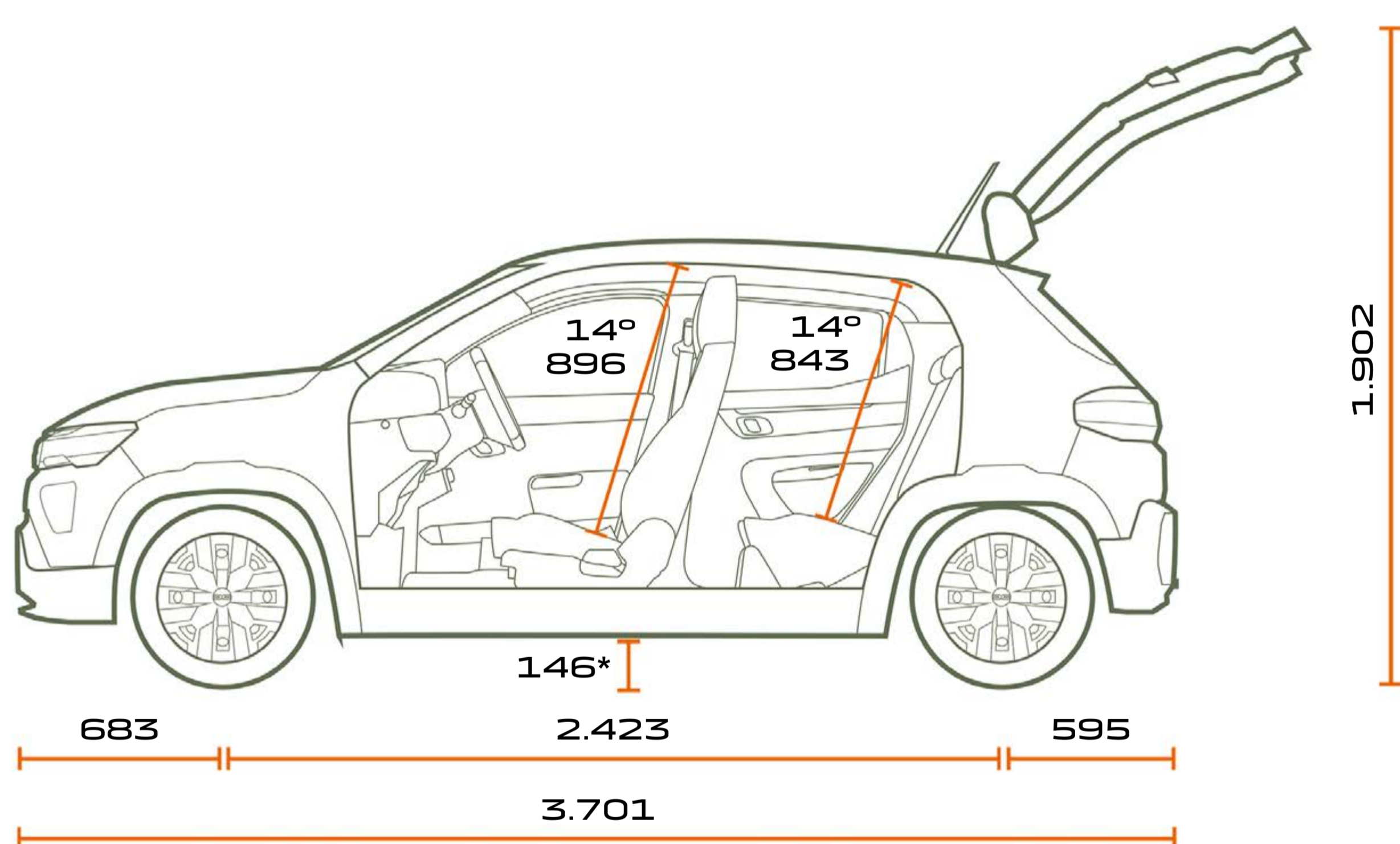

SA STRANE

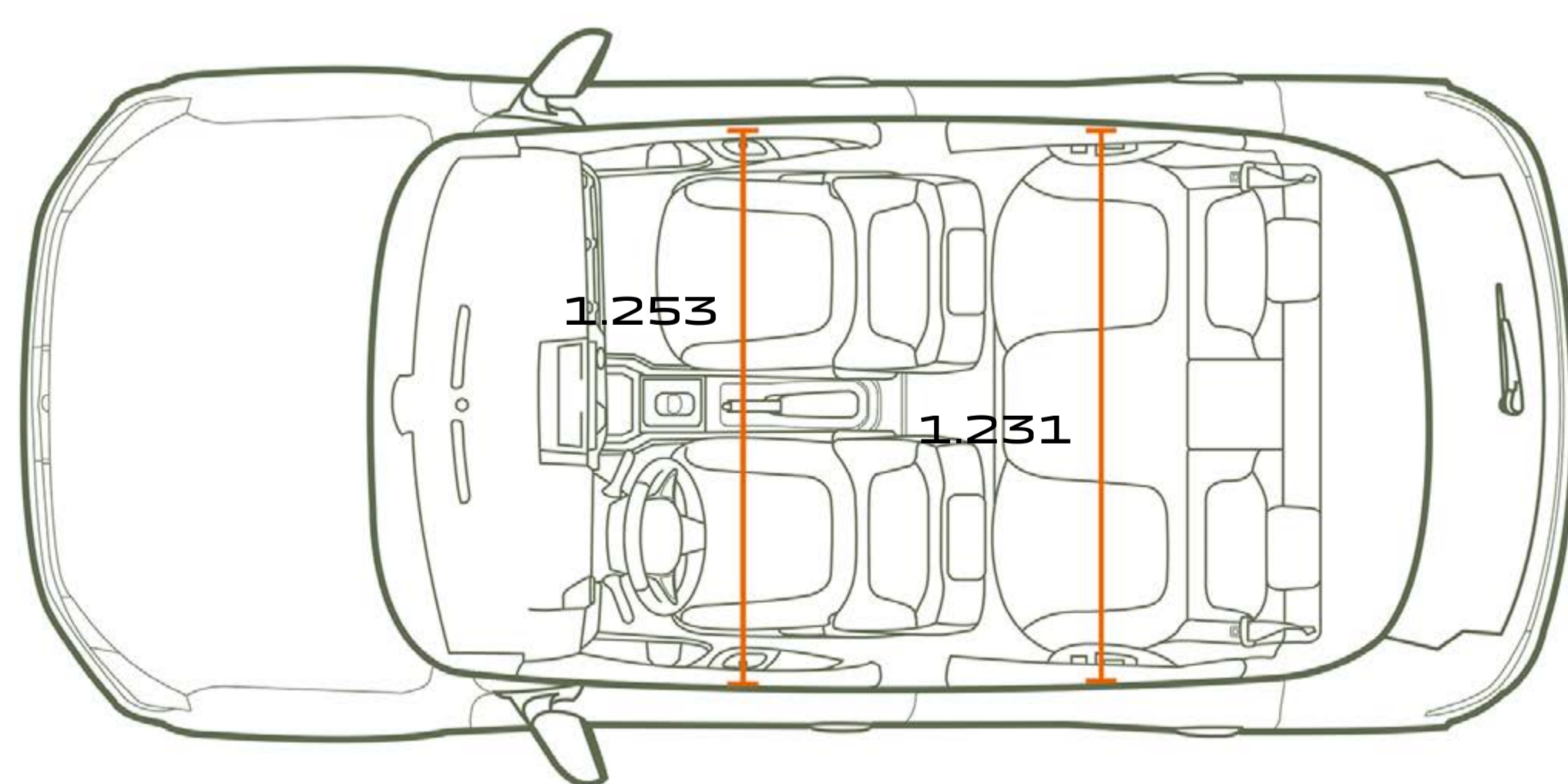

ODOZGO

POSEBNE VERZIJE

Minimalni obim prtljažnika (standard ISO 3832) (u litrima)	308
Maksimalni obim prtljažnika iza sedišta prvog reda, sa preklopljenim sedištem drugog reda (standard ISO 3832) (u litrima)	1.004

CARGO VERZIJA

Obim prtljažnika (standard ISO 3832) (u litrima)	1.085
Dužina utovara (u mm)	1.170

dimenzije u mm. * Sa točkovima od 15 inča.

ZATRAŽI PONUDU

MENI ^

DACIA



Sve mere predostrožnosti su preduzete kako bi sadržaj ove brošure bio tačan i ažuran u trenutku njenog objavljivanja. Ovaj dokument je kreiran korišćenjem preproduksijskih i prototipskih modela. Kao deo politike kontinuiranog unapređenja proizvoda, Dacia zadržava pravo da u bilo kom trenutku menja specifikacije, vozila i prikazane dodatke. Sve takve izmene se što je pre moguće saopštavaju Dacia prodavcima. U zavisnosti od zemlje prodaje, određene verzije mogu se razlikovati, a određena oprema može biti nedostupna (kao standardna, opcionalna ili kao dodatak). Za najnovije informacije, obratite se svom predstavniku Dacia brenda.

Slike su informativnog karaktera.

Zbog ograničenja prikaza u ovom mediju, boje prikazane u ovom dokumentu mogu se neznatno razlikovati od stvarne boje karoserije ili unutrašnje preslake. Sva prava zadržana. Reprodukija u bilo kojem formatu i na bilo koji način, u celini ili delimično, ove brošure je zabranjena bez prethodnog pismenog odobrenja Dacije.

PUBLICIS – AUTOR FOTOGRAFIJA: BAM (BEN & MARTIN), © RENAULT MARKETING 3D-COMMERCE
KEOS D.O.O. Beograd, Autoput Za Novi Sad 68, 11000 Beograd | www.dacia.rs | mart 2026

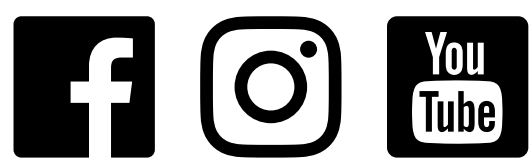

**ZATRAŽI
PONUDU**

**ZAKAŽI PROBNU
VOŽNJU**

**PRONAĐI
NAJBLIŽEG DILERA**

MENI