

# DACIA SANDERO

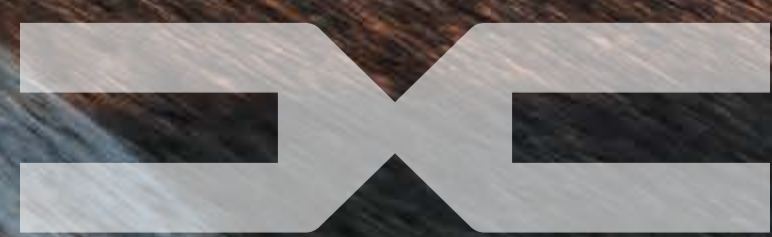

# SAVRŠEN PARTNER ZA VAŠ GRADSKI ŽIVOT

Dacia Sandero se bolje nego ikada uklapa u vaš stil života. Njegove linije spajaju robusnost i dinamiku u elegantnom i prepoznatljivom dizajnu.

Uglađen, praktičan i moderan, pruža ključne funkcije i standarde udobnosti kako bi svako putovanje bilo prijatno.



---

**DO 1.108 dm<sup>3</sup>  
PROSTORA  
PRTLJAŽNIKA<sup>(1)</sup>**

---

**NOVI BRENDIRANI  
FAROVI**

(1) Spuštena zadnja sedišta

# INTERAKTIVNI MENI

**01. DIZAJN**

**02. UŽITAK VOŽNJE**

**03. ENTERIJER**

**04. SISTEMI ZA POMOĆ  
VOZAČU**

**05. OPREMA I DODACI**

# DOBRO OSMIŠLJEN STIL

Divite se upečatljivom stilu modela Dacia Sandero sa njegovim novim, redizajniranim prednjim delom. Estetika nove "pikselizovane" maske i obrnutog T-oblika brendiranih farova ističe njegovu savremenost. Novi farovi dodatno pojačavaju utisak karaktera i identitet Dacia brenda.



**Novi LED brendirani farovi**



ZATRAŽI PONUDU

MENI ^

## IZBOR NOVIH MOTORA VISOKIH PERFORMANSI

Više od običnog gradskog automobila, Dacia Sandero nudi izbor motora prilagođen svim vašim potrebama i načinima upotrebe.



Dacia Sandero je dostupan u verziji 65 SCe, sa benzinskim motorom od 65 KS i 3 cilindra, dizajniranim za optimizaciju vaših gradskih putovanja. Opremljen razvodnim lancem, ovaj motor smanjuje troškove održavanja i predstavlja pouzdanog saputnika za svakodnevnu vožnju.

## KONTROLIŠITE PROSTOR

Dacia Sandero se savršeno prilagođava vašem životu. Takođe ima resurse, zahvaljujući velikom prtljažniku i zadnjem preklopnom sedištu, da prilagodi prostor vašim potrebama. Pored toga, nudi obilje prostora za odlaganje: držače čaša, pregrade u vratima, zatvorenu kasetu i konzolu za odlaganje koja savršeno zadovoljava vaše potrebe za organizacijom.

Sa novim YouClip sistemom, takođe ćete moći da okačite svoje stvari zahvaljujući kukama i dodacima za organizaciju kabine.



Velika širina u ramenima za vozača i prostranost za noge putnika pozadi pružaju optimalnu udobnost. Sandero nudi zaista toplu dobrodošlicu.

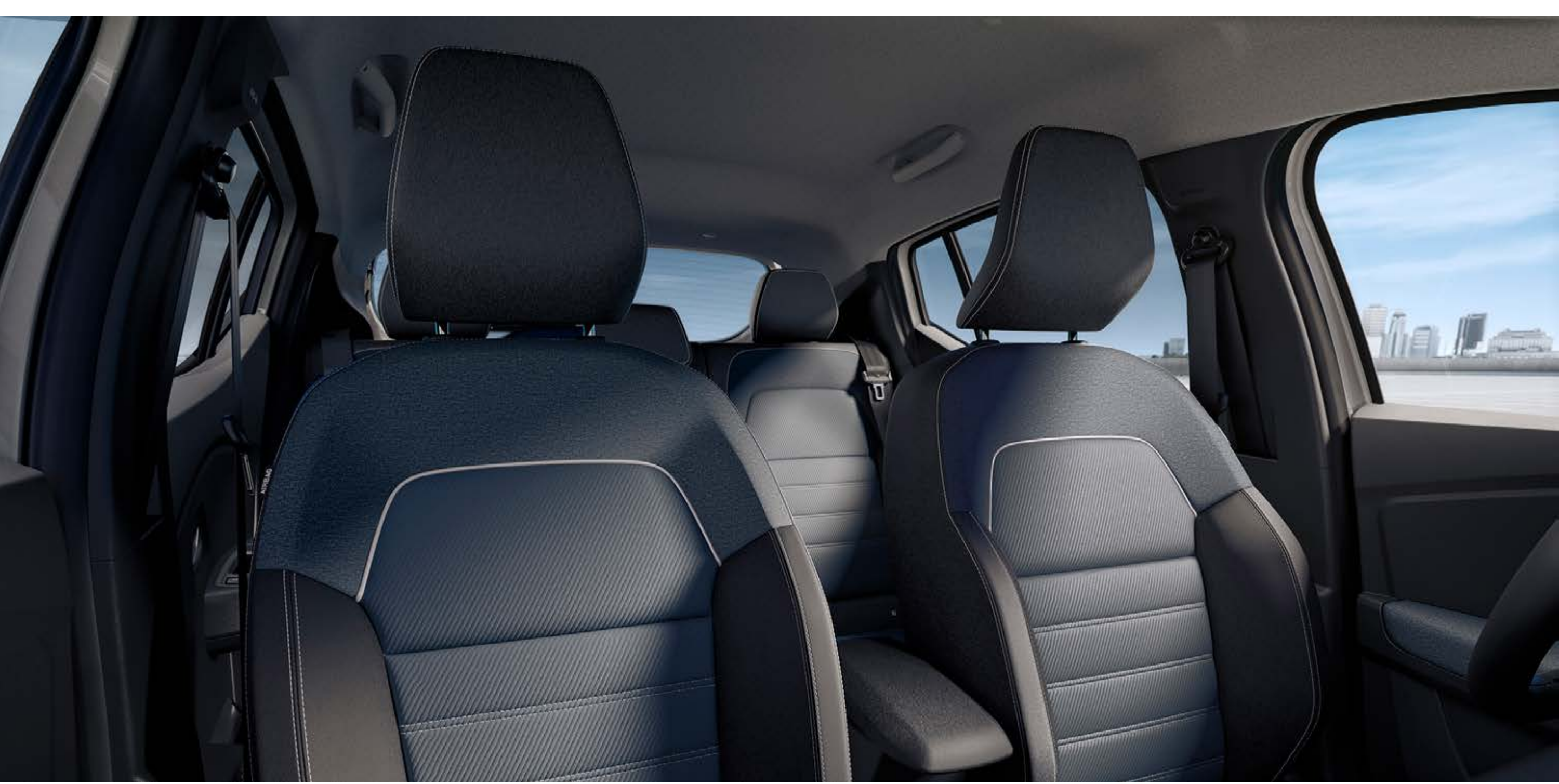

**5 pravih sedišta**



**Prostor prtljažnika: 328 dm<sup>3</sup> / 410 litara**

# MAKSIMALNA ORGANIZACIJA UZ YOUCLIP SISTEM KAČENJA: VIŠE PROSTORA ZA VAS

YouClip čini vaš život još udobnijim i organizovanijim zahvaljujući svom pametnom višefunkcionalnom sistemu za kačenje širokog izbora dodataka dostupnih u ponudi. Oni se mogu zakačiti na kopče raspoređene po putničkom prostoru i prtljažniku: do 3 kopče u standardnoj opremi.



Dva dodatna mesta za kačenje iza naslona za glavu dostupna su kao dodatak, čime se vaše mogućnosti proširuju na ukupno 5 YouClip kačalica.



5 pravih sedišta



3-u-1 YouClip (držač čaše + lampa + kukica)

ZATRAŽI PONUDU

MENI ^

## BEZBEDNOST U SVAKOM TRENUTKU

Za brend Dacia, bezbednost je oduvek bila u središtu naših briga. Izgrađen na najnovijoj platformi namenjenoj našim vozilima, Dacia Sandero ima ojačanu strukturu karoserije i sisteme pomoći vozaču nove generacije. Sa nama, vozite bezbrižno.

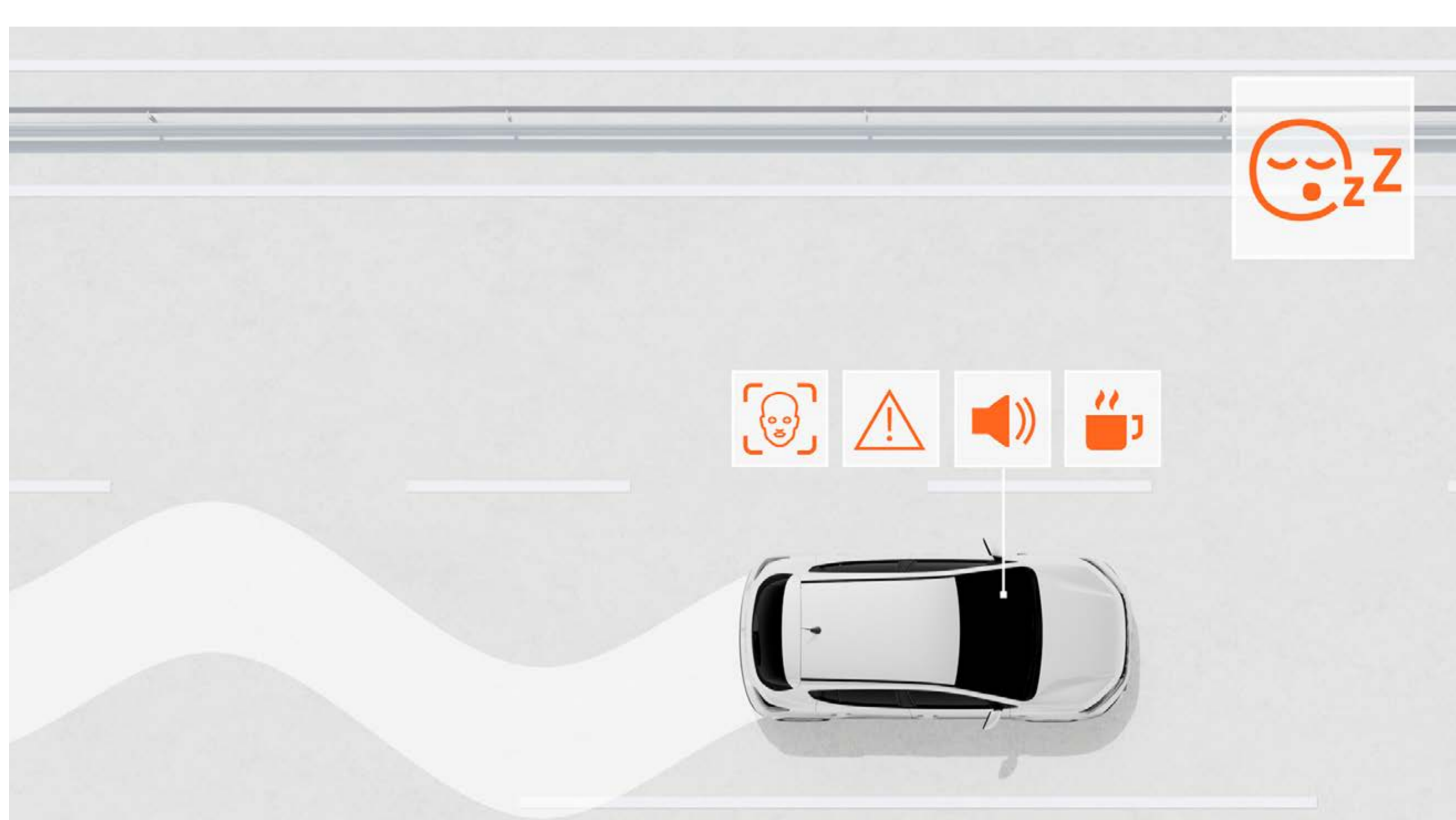

### SISTEM ZA UPOZORENJE NA UMOR I NEPAŽNJU VOZAČA

Ovaj sistem pomoći upozorava vozača kada se detektuje umor i preporučuje mu da napravi pauzu.



### AUTOMATSKO HITNO KOČENJE (AEBS) SA DETEKCIJOM PEŠAKA I BICIKLISTA

Ovaj sistem sprečava rizik od frontalnih sudara sa drugim vozilima, pešacima ili biciklistima ispred vozila i na raskrsnicama. Upozorava vozača i, po potrebi, automatski koči vozilo.

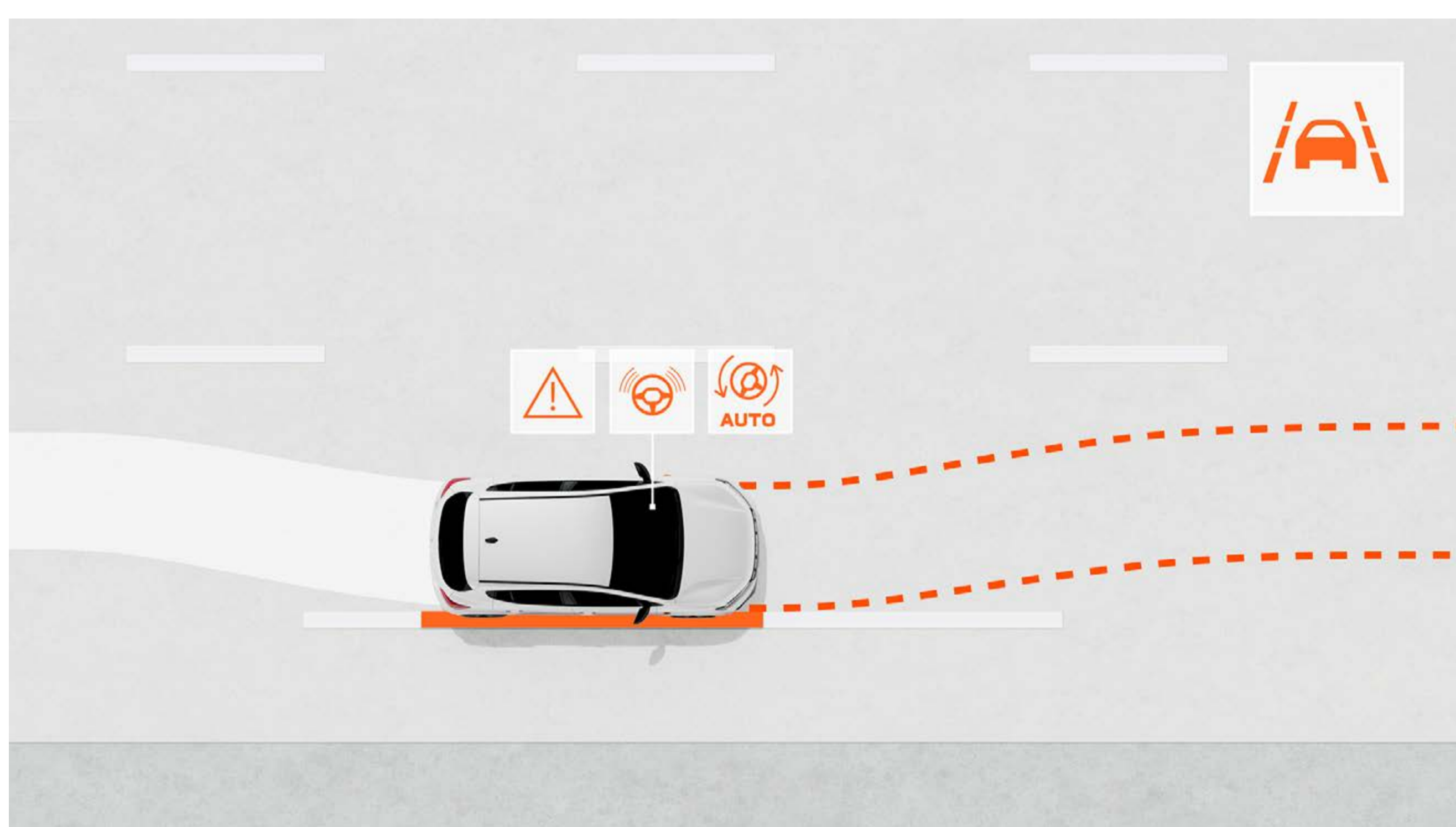

### POMOĆ PRI ODRŽAVANJU TRAKE

Prati putanju vozila u traci i, po potrebi, ispravlja je automatskim upravljanjem.

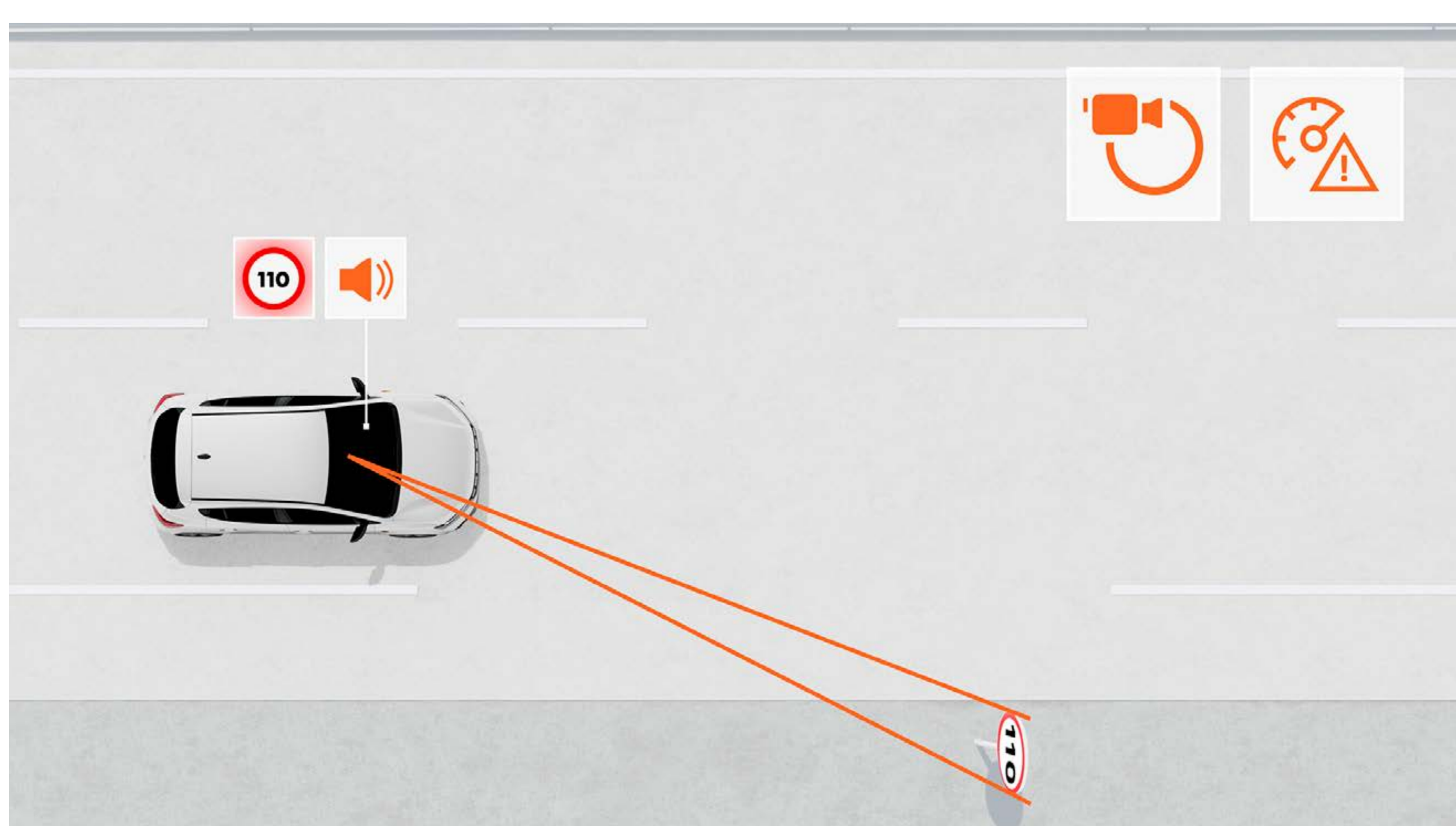

### PREPOZNAVANJE SAOBRAĆAJNIH ZNAKOVA SA UPOZORENJEM NA BRZINU

Ovaj sistem pruža pouzdane informacije o maksimalnoj brzini na putu u realnom vremenu i upozorava vozača ako prekorači ograničenje brzine vizuelnim i zvučnim signalima (koji se mogu isključiti).

# **OTKRIJ OPREMU**

**IZBOR BOJA**

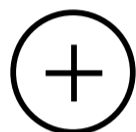

**PAKETI OPREME**

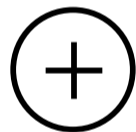

**DODACI**



**DIMENZIJE**

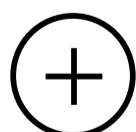

## 05. IZBOR BOJA



**LEDENO BELA<sup>(2)</sup>**



**SCHISTE SIVA<sup>(1)\*</sup>**



**IRON PLAVA<sup>(1)\*</sup>**

(1) Metalik boja. (2) Mat boja.

\* Noje dostupno u paketu essential.

Neobavezujuće fotografije.

## 05. PAKETI OPREME

### essential



### GLAVNA OPREMA

#### SPOLJAŠNJI IZGLED

- "Pikselizovana" maska sa Dacia logoom
- Brendirani farovi u obliku obrnutog "T" i automatska LED duga svetla
- Prednji branik u boji karoserije
- Automatsko uključivanje LED dugih svetala
- Prednji i zadnji branik u boji karoserije
- 15-inčne Elma felne

#### IZGLED UNUTRAŠNJOSTI

- Beli centralni ventilacioni otvor
- Okviri ventilacionih otvora u Fog Grey boji
- Crne unutrašnje kvake vrata
- Specifična tkanina presvlaka za verziju essential
- Prilagođen za YouClips

#### AKTIVNA I PASIVNA BEZBEDNOST

- Sistem protiv blokiranja točkova (ABS) + pomoć pri hitnom kočenju (EBA)
- Automatsko hitno kočenje sa detekcijom pešaka i biciklista
- Elektronska kontrola stabilnosti (ESC) uz pomoć za kretanje na uzbrdici (HSA)
- Hitni poziv (E-poziv)
- Evidencija događaja (nezgoda)
- Prilagođeno za ugradnju uređaja za blokadu motora alkotestom
- Prepoznavanje saobraćajnih znakova sa sistemom za sprečavanje prekoračenja brzine
- Upozorenje za napuštanje trake
- Pomoć pri održavanju trake
- Upozorenje za pažnju vozača
- Prednji/zadnji "Kod za spasavanje®" QR kod
- Prednji vazdušni jastuci, sa mogućnošću isključivanja
- Bočni vazdušni jastuci
- Zadnji parking senzori
- Detekcija pritiska u gumama
- Komplet za duvanje guma
- ISOFIX sistem za pričvršćivanje dečijih sedišta pozadi
- Kamera za detekciju umora vozača
- Parking senzori pozadi

#### VOŽNJA I KONTROLE

- Električni servo volan
- Računar: pređena udaljenost, prosečna brzina, domet, prosečna potrošnja goriva
- Ograničivanje brzine / tempomat

#### VIDLJIVOST

- Ručno podesivi spoljašnji retrovizori

#### UDOBNOST

- Prednji električni prozori
- Volan podesive visine
- Ručno podesivi spoljašnji retrovizori
- 1 zadnja utičnica 12 V

#### OPCIJE

- Rezervna guma + dizalica
- Paket multimedija: Zatvorena središnja konzola za odlaganje stvari + naslon za ruku + Upravljač i ručica menjača od veštačke kože + Shark antena + Multimedijalni sistem MEDIA DISPLAY 10" sa ekranom osetljivim na dodir, sa funkcijama MP3, Bluetooth, USB, DAB i 4 zvučnika i funkcijom povezivanja putem Android Auto™ i Apple CarPlay™

## 05. DODACI



### **DACIA PRENOSIVI ZADNJI NASLON ZA RUKE I MULTIFUNKCIONALNI ORGANIZER NA PREDNJEM SEDIŠTU**

Dizajniran za udobnost i praktičnost, Dacia prenosivi naslon za ruke kombinuje tri funkcije u jednom dodatku: centralni naslon za ruke, odeljeni prostor za odlaganje i ranac koji se može nositi bilo gde. Multifunkcionalni organizator lako se postavlja na zadnju stranu prednjeg sedišta i nudi fleksibilne džepove i držač za tablet, što je idealno za putnike na zadnjem sedištu.



### **SANDERO PREMIJUM TEKSTILNE PATOSNICE I SANDERO PRAGOVI**

Dodajte udobnost i zaštitu ovim specijalno izrađenim patosnicama, dizajniranim da savršeno pristaju vašem vozilu. Prednje patosnice imaju Sandero logo, što spaja eleganciju i praktičnost. Lako se održavaju, vodootporne su i imaju sigurnosne kopče, pa odlično štite od habanja i prljavštine. Napravljene su od 33% recikliranih materijala, što ih čini odgovornim izborom. Za potpunu zaštitu dodajte i prednje pragove vrata Sandero.



### **NOSAČ BIKIKLA KOJI SE KAČI NA VUČNU KUKU**

Bezbedno prevozite 4 bicikla. Kompatibilni su sa svim standardnim kuglama vučne kuke i mogu se brzo postaviti bez složenih podešavanja. Spajajući praktičnost i pouzdanost, idealni su za sportske ili porodične izlete.



### **DACIA KUTIJA ZA KROV**

Povećajte kapacitet transporta vašeg vozila do 330 litara ili 75 kg uz Dacia kutiju za krov, dizajniranu da spaja čvrstinu, praktičnost i stil. Mogućnost otvaranja sa obe strane olakšava utovar i istovar, uz maksimalnu sigurnost zahvaljujući centralnom sistemu zaključavanja na ključ.



### **KROVNI SPOJLER**

Istaknite sportski karakter vašeg vozila elegantnim crnim krovnim spojlerom. Takođe, možete se odlučiti za antenu u obliku ajkuline peraje, dostupnu u verziji essential.

## 05. DIMENZIJE

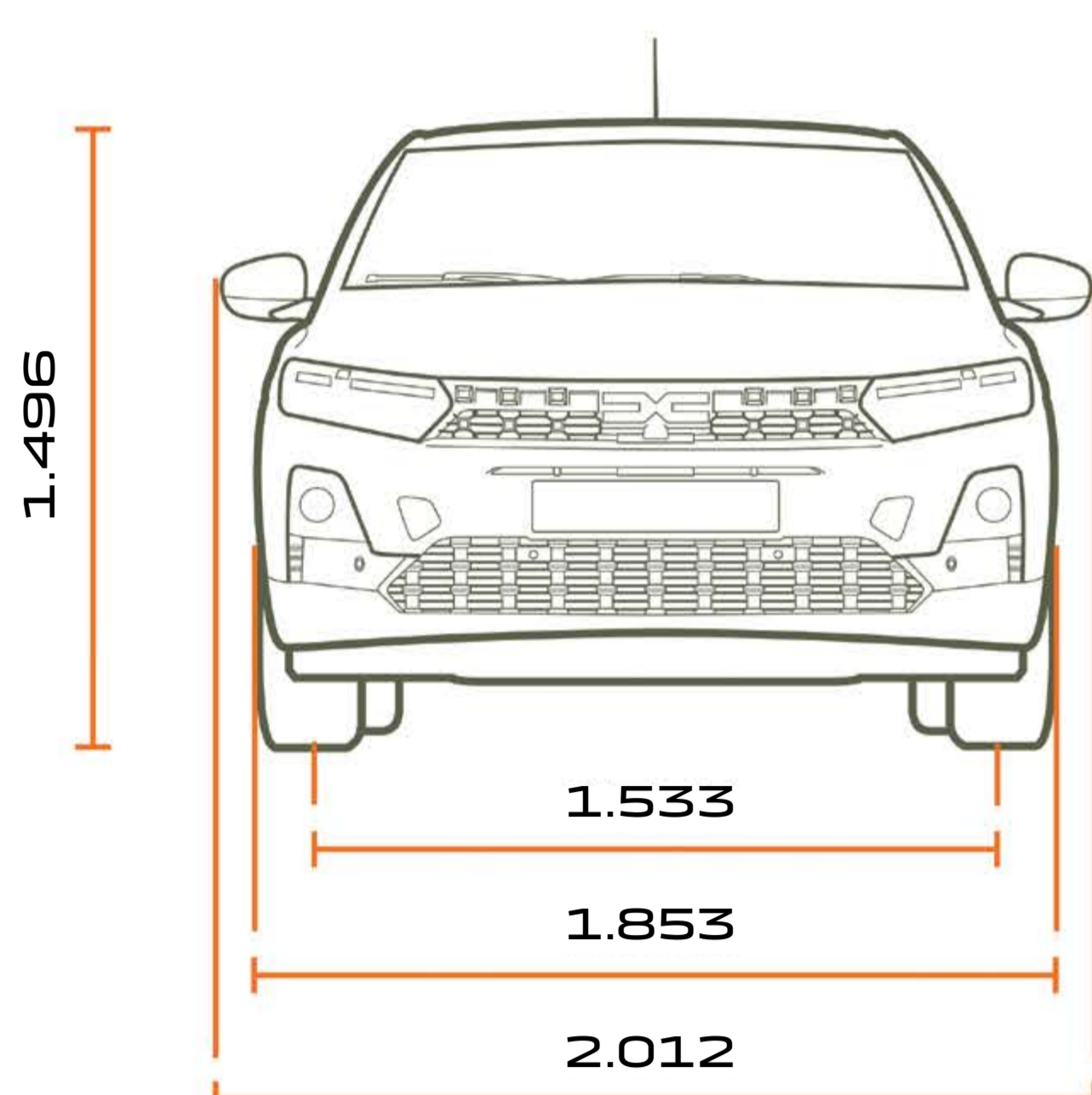

**POGLED SPREDA**



**POGLED OTPOZADI**

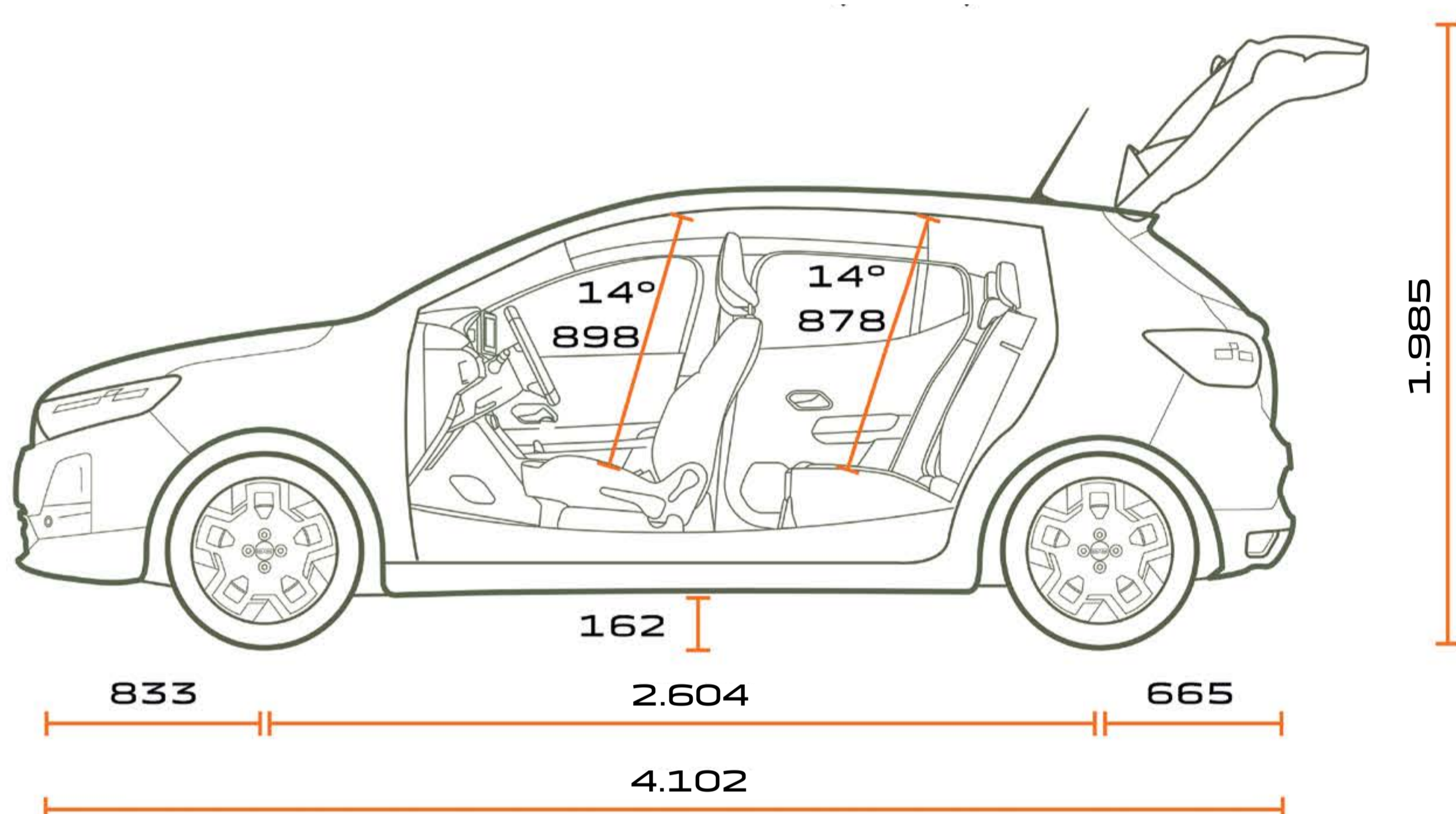

**POGLED SA STRANE**

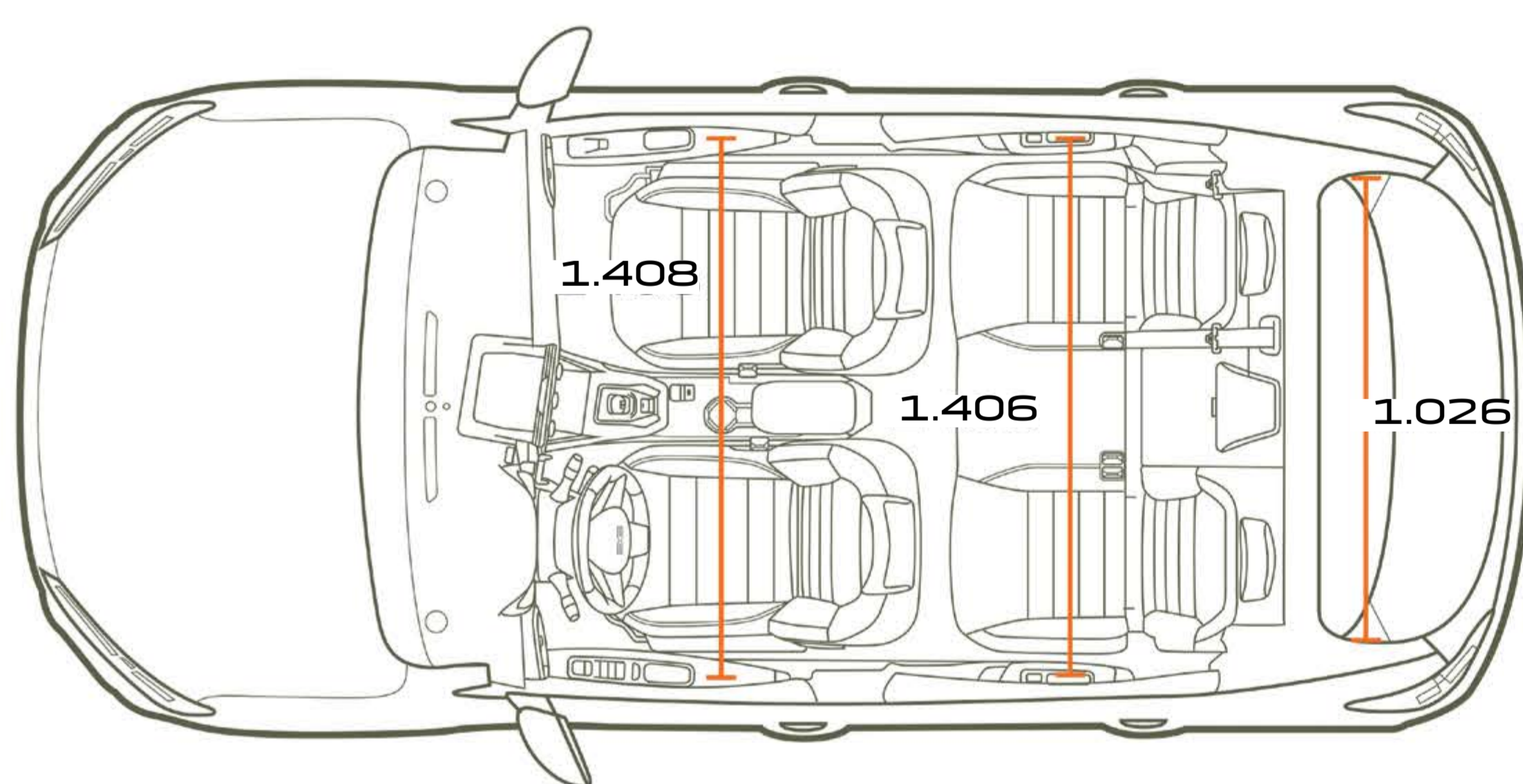

**POGLED ODOZGO**

**ZAPREMINA PRTLJAŽNIKA  
(IN DM<sup>3</sup> - PREMA VDA STANDARDU U LITRAMA)**

Minimalna zapremina prtljažnika (ISO 3832 standard)	328/410
Maksimalna zapremina prtljažnika (dm <sup>3</sup> ) (ISO 3832 standard)	1.108/1.455
Zapremina ispod duplog dna (ISO 3832)	78

Dimenzije izražene u mm.

ZATRAŽI PONUDU

MENI ^

# DACIA



Sve mere predostrožnosti su preduzete kako bi sadržaj ove brošure bio tačan i ažuran u trenutku njenog objavljivanja. Ovaj dokument je kreiran korišćenjem preprodukcijских i prototipskih modela. Kao deo politike kontinuiranog unapređenja proizvoda, Dacia zadržava pravo da u bilo kom trenutku menja specifikacije, vozila i prikazane dodatke. Sve takve izmene se što je pre moguće saopštavaju Dacia prodavcima. U zavisnosti od zemlje prodaje, određene verzije mogu se razlikovati, a određena oprema može biti nedostupna (kao standardna, opcionalna ili kao dodatak). Za najnovije informacije, obratite se svom predstavniku Dacia brenda.

Slike su informativnog karaktera.

Zbog ograničenja prikaza u ovom mediju, boje prikazane u ovom dokumentu mogu se neznatno razlikovati od stvarne boje karoserije ili unutrašnje presvlake. Sva prava zadržana. Reprodukija u bilo kojem formatu i na bilo koji način, u celini ili delimično, ove brošure je zabranjena bez prethodnog pismenog odobrenja Dacije.

Dacia preporučuje  **Castrol**

PUBLICIS – AUTOR FOTOGRAFIJA: S. STAUB, ©RENAULT MARKETING 3D-COMMERCE  
KEOS D.O.O. Beograd, Autoput Za Novi Sad 68, 11000 Beograd | [www.dacia.rs](http://www.dacia.rs) | mart 2026

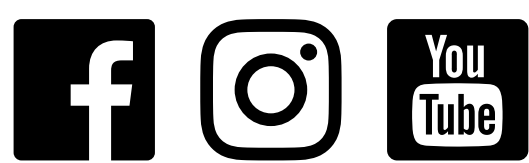

KONFIGURIŠI I  
PORUČI

ZAKAŽITE  
PROBNU VOŽNJU

PRONAĐITE  
DILERA

MENI 