

DACIA DUSTER



ZA NAS, PRAVE LJUDE

Dacia Duster ide korak dalje: snažniji, više prilagođen za aktivnosti na otvorenom, tehnološki napredniji i spolja i unutra. Ide svuda sa vama, bilo u svakodnevnom životu ili na putovanjima, zahvaljujući povezanosti, jedinstvenim funkcijama i paleti motora visokih performansi, koji donose novu ponudu: 4x4 vozilo sa dve vrste goriva gorivom (TNG i benzin) sa automatskim menjačem i za ekološki pametnu električnu vožnju po gradu.



**HYBRID-G 150
4x4 MOTOR**

**4x4 VERZIJA SA
SELEKTOROM REŽIMA**

**10-INČNI
POVEZANI EKTRAN**

**DO 8 YOUCLIP
TAČAKA ZA KAČENJE**

INTERAKTIVNI MENI

01. DIZAJN

02. UŽITAK VOŽNJE

03. POVEZANOST

04. ENTERIJER

**05. SISTEMI ZA POMOĆ
VOZAČU**

06. OPREMA I DODACI

REDIZAJNIRANI LEGENDARNI TERENAC

Dacia Duster nastavlja svoju priču o uspehu i postaje još svestraniji, sa legendarnim dizajnom i odličnim terenskim sposobnostima.

Njegovi Starkle® bočni štitnici i zaštite točkova ističu njegovu snažnu prirodu terenca.

Izuzetno praktičan za sve vaše avanture, dolazi sa modularnim krovnim nosačima.



Brendirana svetla u obliku slova Y



Grejani električni retrovizori

NOVO ISKUSTVO ENTERIJERA

Za enterijer svog vodećeg SUV-a, Dacia se fokusirala na ergonomiju, dizajn i komfor u automobilu. Vozač ima pažljivo pozicioniran centralni ekran od 10 inča za lak pristup.

7-inčna prilagodljiva digitalna instrument tabla održava informacije o vožnji u vidokrugu.



Novi dizajn volana čini vožnju udobnom i olakšava ulazak u vozilo.

Što se tiče stila, novi grafički identitet svetla u obliku slova Y odražava se i na naslonima za ruke na vratima i ventilacionim otvorima, koji dolaze u boji bakarnoj za verziju extreme.



U verziji extreme, presvlake su od tkanine presvučene MicroCloud plastikom koja se može prati.

POTPUNO NOVI HIBRIDNI 4x4 MOTOR

Duster inovacija izaziva pažnju hibridnim G 150 4x4 motorom visokih performansi. Ovaj blagi hibrid najnovije generacije kombinuje električnu energiju sa pogonom na benzin i TNG, omogućavajući modelu Duster autonomiju do 1.500 km.

Njegov šestostepeni automatski menjač sa ručicama na volanu glatko upravlja prelazima između režima i olakšava promenu stepena prenosa. Električni motor omogućava vožnju u električnom režimu u gradskim uslovima do 60% vremena, uz značajno smanjenje potrošnje goriva i emisije izduvnih gasova.



Dva rezervoara, za benzin i TNG, u kombinaciji sa električnim motorom na zadnjoj osovini, sinergijski pružaju izvanrednu svestranost.

Prilikom pokretanja, motor koristi samo benzin. Kada motor dostigne optimalnu temperaturu, moguće je preći sa benzina na TNG.

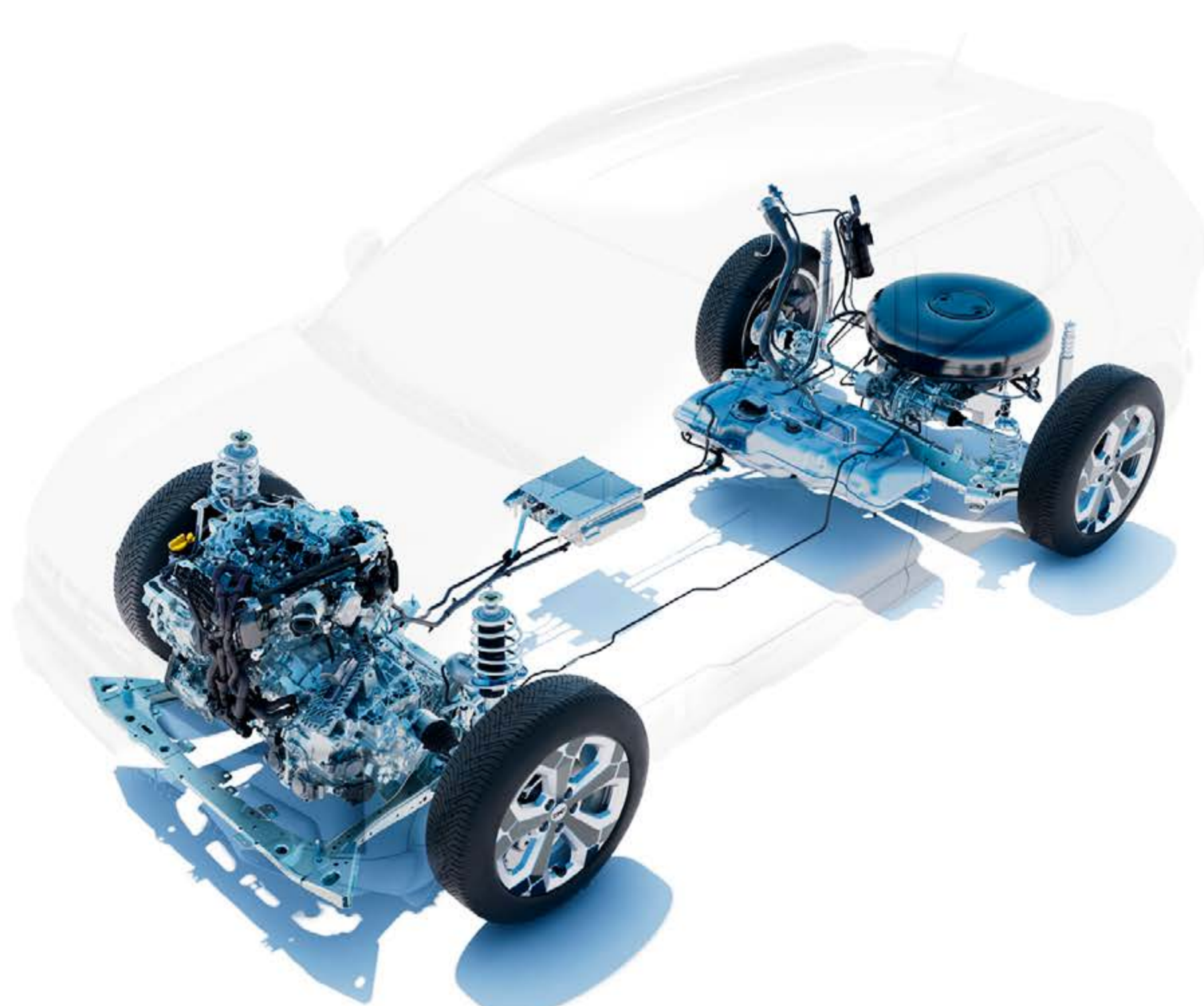

Maksimalna autonomija se postiže kombinovanom upotrebom električne energije, TNG-a i benzina.



Ručice na volanu omogućavaju menjanje brzina i odabir režima vožnje.



MOTORI VISOKIH PERFORMANSI HIBRIDI

Dacia Duster donosi potpuno novu ponudu sa kompletnom paletom blagih hibridnih i full hibrid motora, među kojima se izdvaja full hibrid od 155 KS uparen sa automatskim menjačem bez kvačila. Rezultat su izuzetno uživanje u vožnji, do 80% vremena vožnje u potpuno električnom režimu u urbanim uslovima i ušteda goriva do 40%⁽¹⁾. Baterija se automatski dopunjava tokom usporavanja i kočenja.



U ponudi je i Eco-G 120 motor sa dvostrukim pogonom na benzin i TNG, koji omogućava kombinovanu autonomiju veću od 1.300 km. Ova verzija donosi uštedu do 30% u troškovima goriva, uz smanjenje emisije CO₂ za 10%⁽¹⁾.

Duster je dostupan i u verziji 140 blagi hibrid sa pogonom, uz pomoć električnog sistema koji podržava motor pri ubrzanju i kretanju, pružajući dinamičniju vožnju i nižu potrošnju goriva.



(1) Vožnja u urbanim uslovima u poređenju sa ekvivalentnim vozilom sa motorom sa unutrašnjim sagorevanjem.

PERFORMANSE I EFIKASNOST

Naš 150 benzin/TNG/elektro motor sa automatskim menjačem, razvijen za Dacia Duster, konstruisan je da pruži optimalne performanse zahvaljujući visokom obrtnom momentu.

U kombinaciji sa brzim automatskim menjačem i ručicama za promenu stepena prenosa na volanu, obezbeđuje visok nivo uživanja u vožnji uz kontrolisanu potrošnju goriva od 6,5 litara/100 km u kombinovanom ciklusu.



ZATRAŽITE PONUDU

MENI 

PRAVO TERENSKO VOZILO

U verziji 4x4, Duster vam omogućava da se u trenutku izborite sa svakom situacijom zahvaljujući novom automatskom menjaču i najnovijem selektoru režima vožnje. Sa povećanim odstojanje od tla do 217 mm, prilaznim uglom do 31° za savladavanje uspona u 4x4 režimu i Starkle® materijalima otpornim na ogrebotine, Duster nudi izuzetne krossover sposobnosti dok zadržava genetski kod terenca.



U svakom trenutku pratite ugao vozila putem menija "all road info" na centralnom 10-inčnom ekranu, uz direktan pristup multi-view kameri.



Ekran osetljiv na dodir sa informacijama o 4x4: uglovi nagiba i snaga po osovini



Birač režima vožnje 4x4

ZATRAŽITE PONUDU

MENI ^

DIGITALNIJE I POVEZANIJE ISKUSTVO U VOZILU



U essential verziji modela Duster, upravljajte multimedijalnim sistemom putem pametnog telefona: digitalni radio, 4 zvučnika, Bluetooth®, komande na volanu. Idite korak dalje uz aplikaciju Media Control za pametni telefon.



ZATRAŽITE PONUDU

MENI 

NOVI YOUCLIP SISTEM ZA KAČENJE

Uz YouClip dobijate pametan višenamenski sistem za kačanje koji omogućava kačanje širokog spektra dodatne opreme iz ponude. Dodaci se se jednostavno kače na 5 do 6 tačaka za pričvršćivanje raspoređenih u putničkom prostoru i prtljažniku. Dodatne 2 tačke nalaze se iza naslona za glavu i dostupne su kao dodatna oprema, čime se sistem proširuje na najviše 8 YouClip tačaka. Za još veću praktičnost, dodatak YouClip 3-u-1 kombinuje držač za čaše, lampu i kuku, koji se mogu odvojiti i koristiti pojedinačno na različitim mestima u vozilu ili van njega.



YouClip ponuda uključuje i druge korisne dodatke: novu YouClip futrolu za naočare, sklopivu YouClip torbu za kupovinu, YouClip držač za multimedijalni tablet i YouClip torbicu za organizaciju stvari u vozilu. Ovi praktični YouClip dodaci mogu se odvojiti i koristiti na različitim mestima u vozilu.

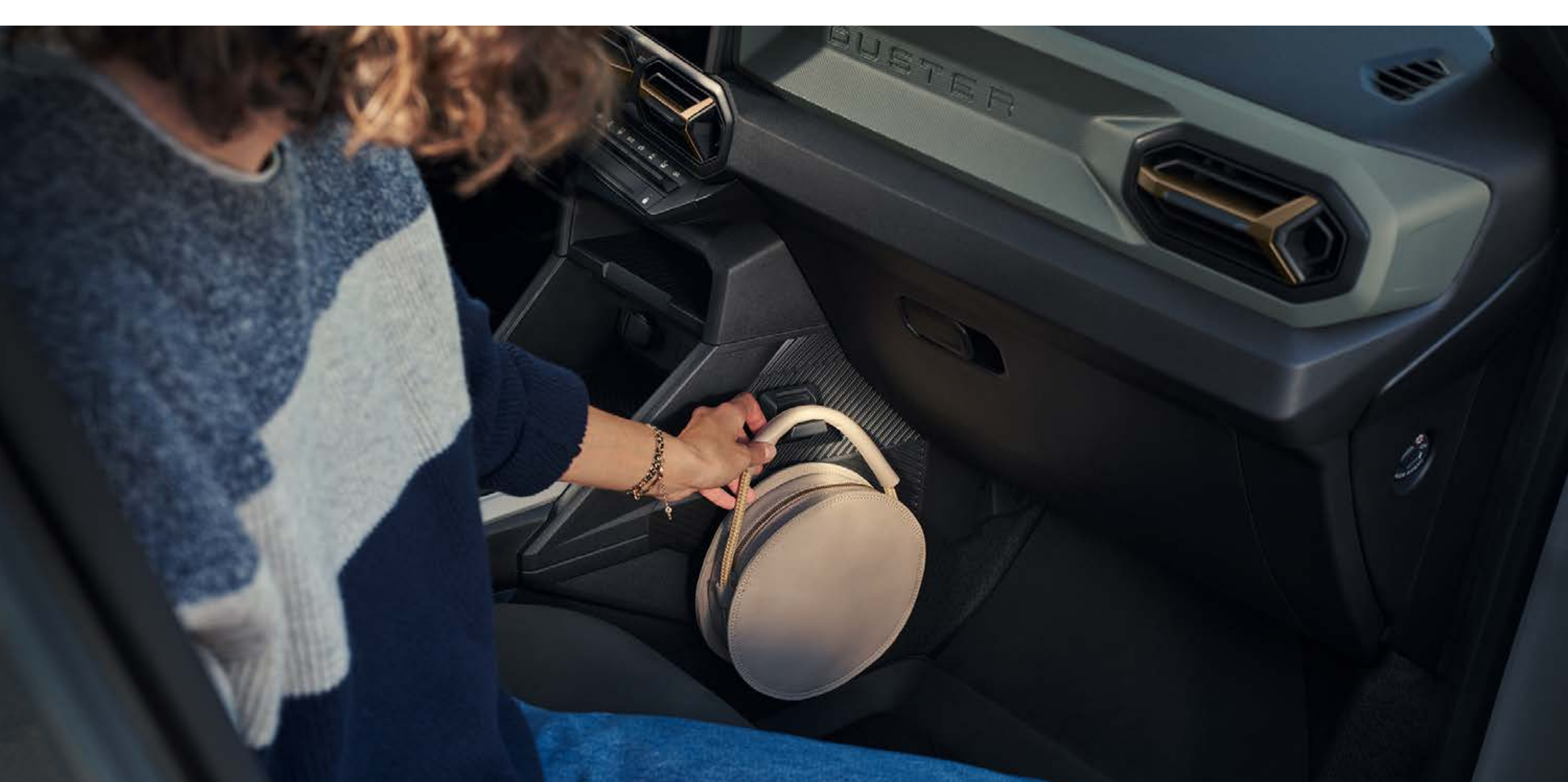

YouClip - kuka



YouClip - multimedijski držač za tablet

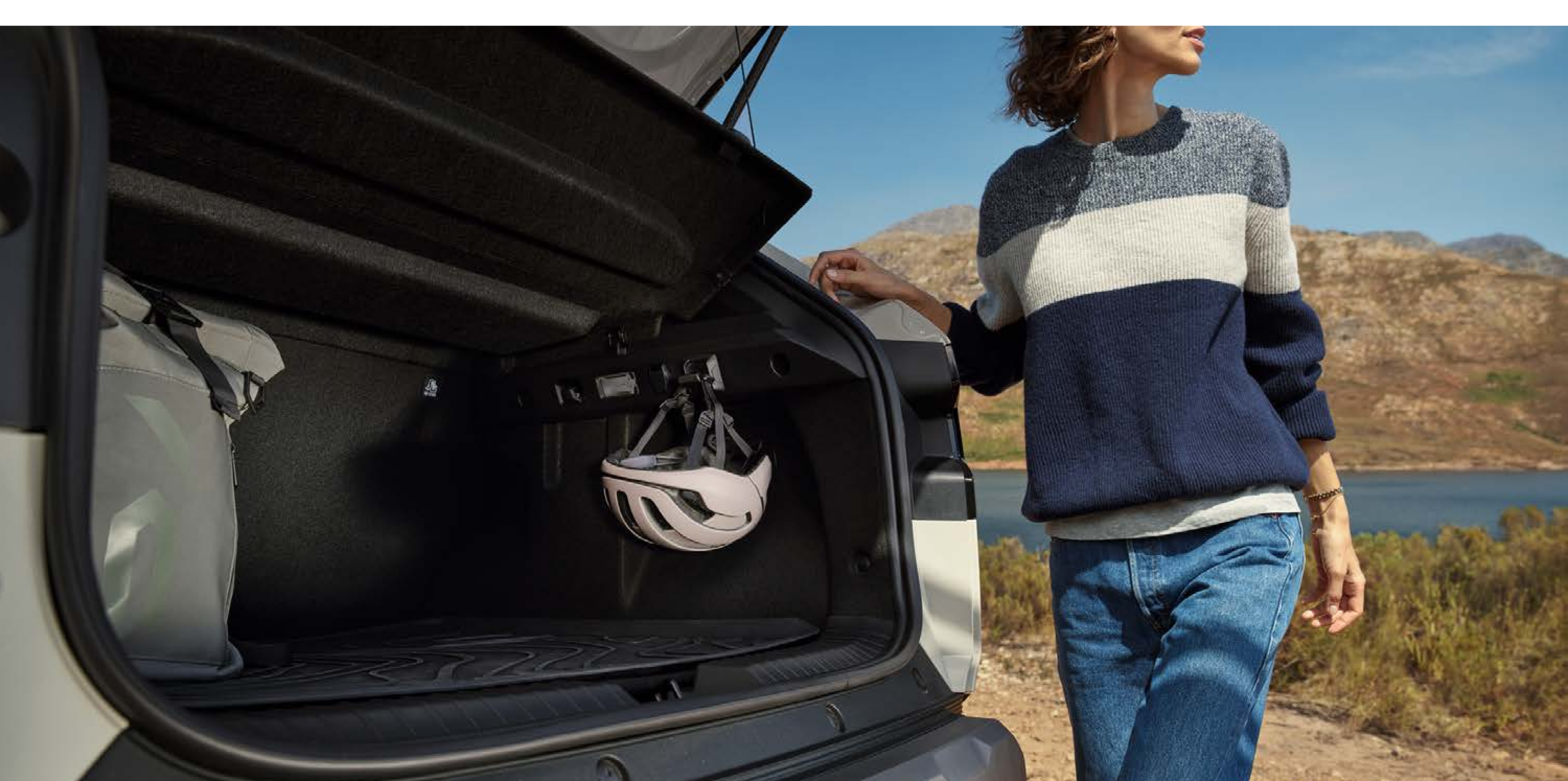

YouClip - kuka

ZA SVE VAŠE POTREBE ZA PROSTOROM

Iskoristite prostranu putničku kabinu, inteligentno dizajniranu za vaš komfor i komfor vaših putnika. Bez obzira na vaša očekivanja, njena modularnost je čini savršeno svestranom.

Prostran enterijer nudi obilje prostora za noge pozadi i prtljažnik sa maksimalnim kapacitetom od 517 litara.



Još više prostora uz podesive krovne nosače za sve što želite da ponesete.

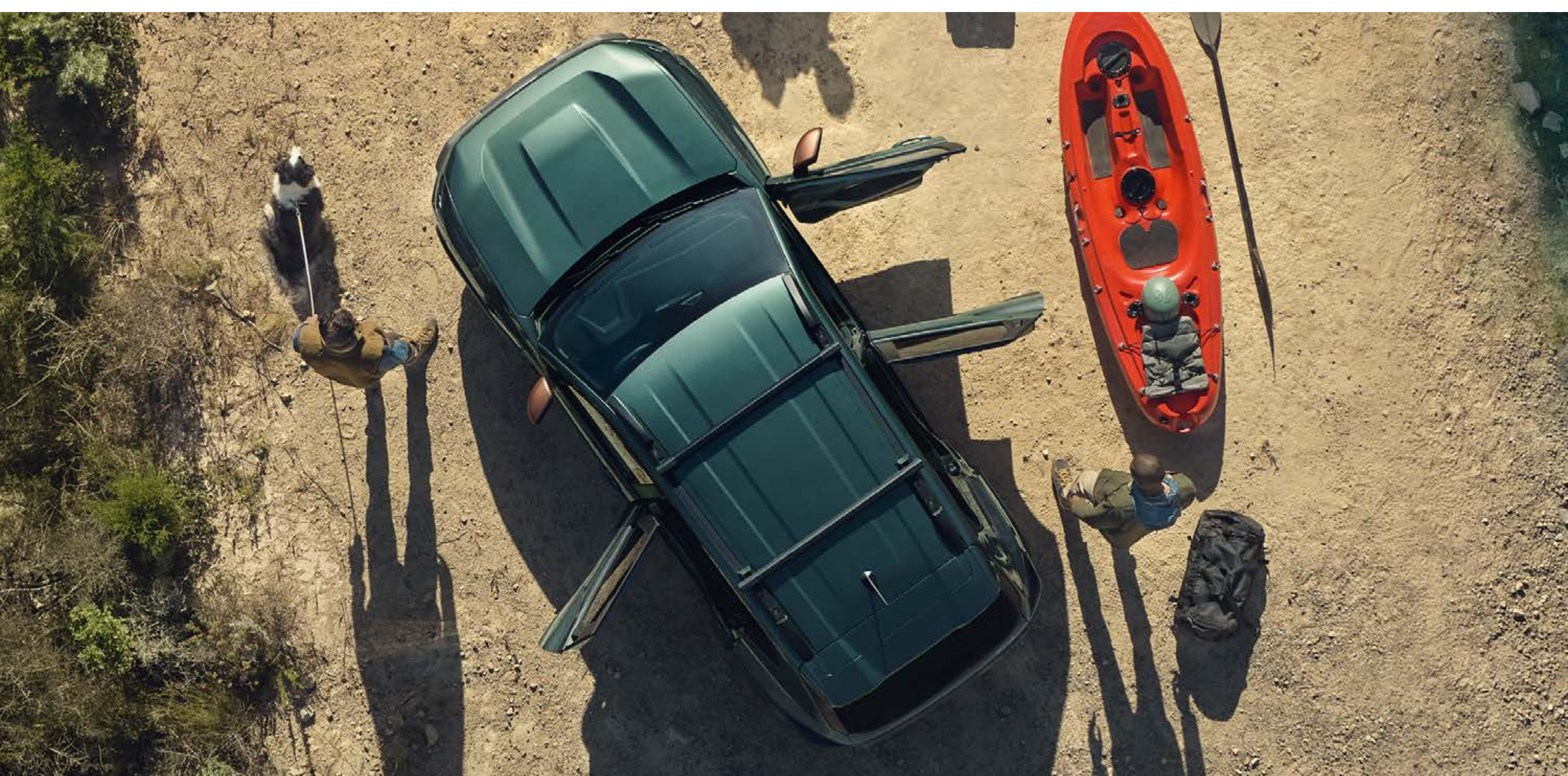

VOŽNJA U PRIRODI SA ASORTIMANOM InNature

Svako putovanje je jedinstveno uz Duster. Ugodite sebi i uživajte u udobni noćima u prirodi uz Sleep Pack⁽¹⁾ iz InNature asortimana i njegov prenosivi dupli krevet dužine 1,90 m i širine 1,30 m. Može ga postaviti jedna osoba za manje od dva minuta, a pozadi je kombinovan sa sklopivim stolom za doručak, kao i velikim prostorom za odlaganje od 160 litara u hibridnoj verziji i 175 litara za ostale tipove motora.



Ne zaboravite roletne za zatamnjenje, koje se prodaju kao dodaci, za blokiranje svetla i odsjaja. Da biste maksimalno uživali u ovim opuštajućim trenucima, krovna tenda⁽²⁾ je novi, čvrst i otporan na vremenske uslove dodatak koji pruža trenutnu senku i zaklon, a ostaje kompaktan i lak za nošenje.

Za kampovanje sa više prostora, Dacia šator za hečbek povezuje se sa vašim vozilom Duster kada je prtljažnik otvoren, omogućavajući spavanje za još do 3 osobe i stvarajući 10 m² zaštićenog prostora iza vozila.

Sloboda takođe znači mogućnost da ponesete sve što vam je potrebno. Odaberite ekskluzivne InNature krovne nosače za Duster. Mogu se lako pričvrstiti na modularne krovne nosače u poprečnom položaju, ili na opcione poprečne krovne nosače, koji mogu nositi teret do 80 kg.



Neprozirne roletne za zamračivanje



Dacia šatorski dodatak za vrata prtljažnika (do 3 osobe u spavaćem delu)



Krovni nosač

(1) nije dostupan u hybrid-G 150 4x4 verziji. (2) Isporuka sa torbom za nošenje. Uskoro dostupno.

VOZITE POTPUNO SIGURNO

Da bi oprema već ugrađena u vozilo za vašu bezbednost i komfor vožnje bila kompletirana, Dacia Duster je opremljen sistemima za podršku vozaču nove generacije. Korišćenjem dugmeta My Safety možete u bilo kom trenutku deaktivirati neke od ovih sistema za pomoć vozaču. Sa brendom Dacia, svako putovanje je prijatno.

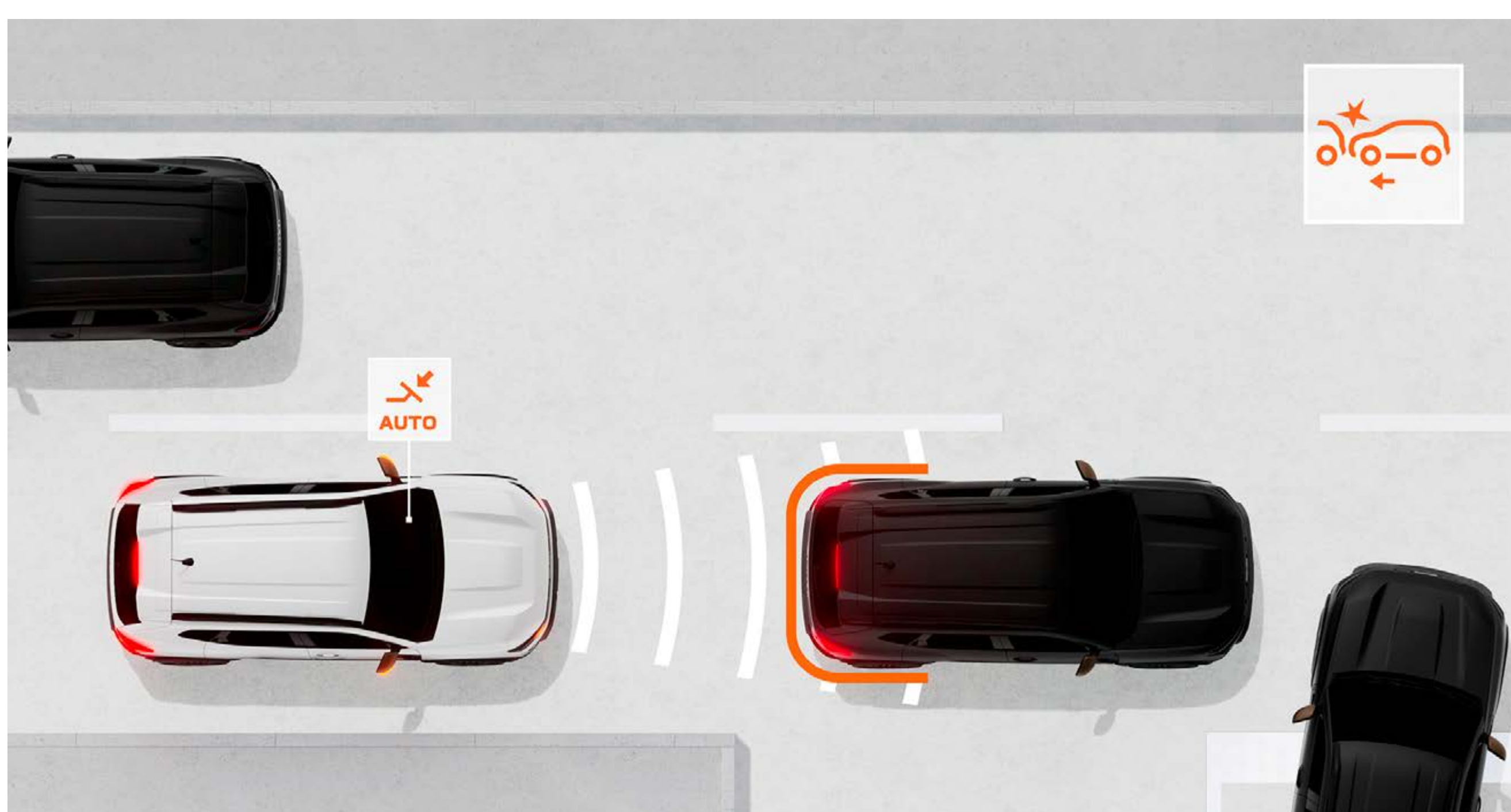

AKTIVNO KOČENJE U HITNIM SITUACIJAMA (AEB)

Ovaj sistem sprečava rizik od čeonih sudara sa drugim vozilima, pešacima ili biciklistima ispred i na raskrsnicama. Upozorava vozača i može automatski kočiti vozilo ako je potrebno.

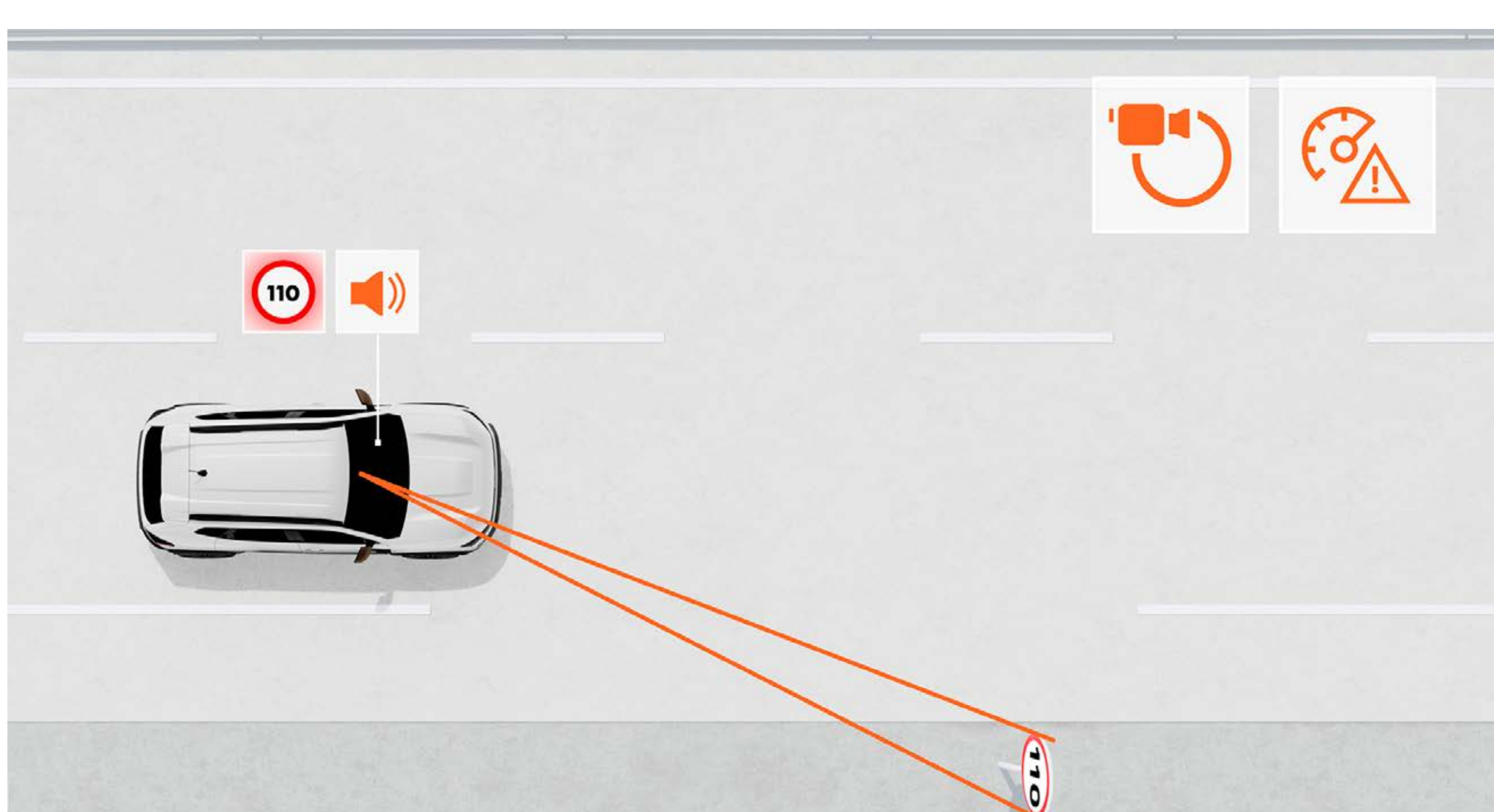

PREPOZNAVANJE SAOBRAĆAJNIH ZNAKOVA SA UPOZORENJEM NA BRZINU

Ovaj sistem pruža pouzdanu indicaciju maksimalne brzine na putu u realnom vremenu i upozorava vozača ako prekorači ograničenje brzine vizuelnim i zvučnim signalima (koji se mogu onemogućiti).

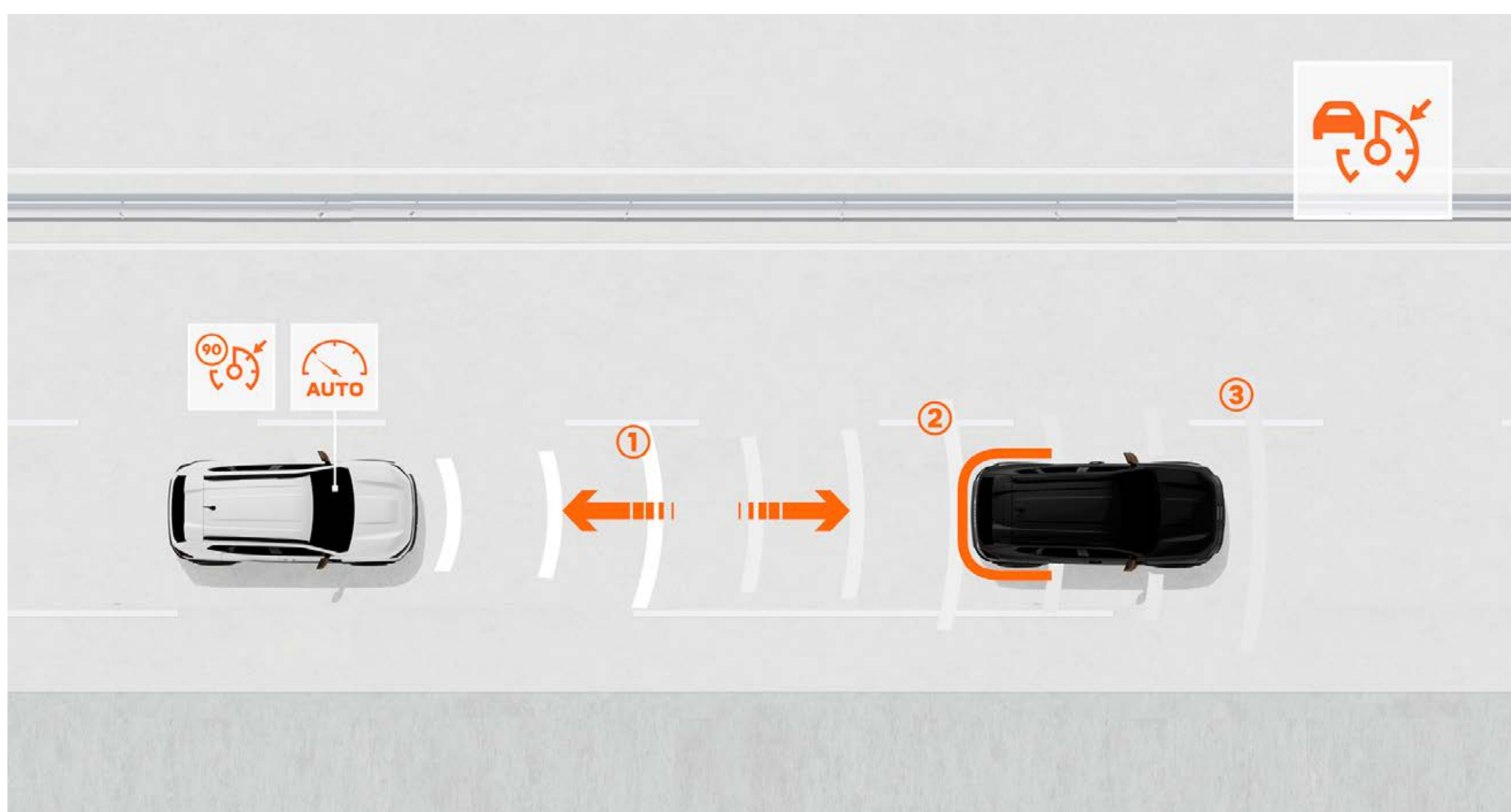

AKTIVNI TEMPOMAT

Dozvolite tempomatu da održava sigurnu udaljenost od vozila ispred vas. Kočnice se aktiviraju ako je razmak prekratak, a automobil ponovo ubrzava kada saobraćaj postane prohodniji⁽¹⁾.

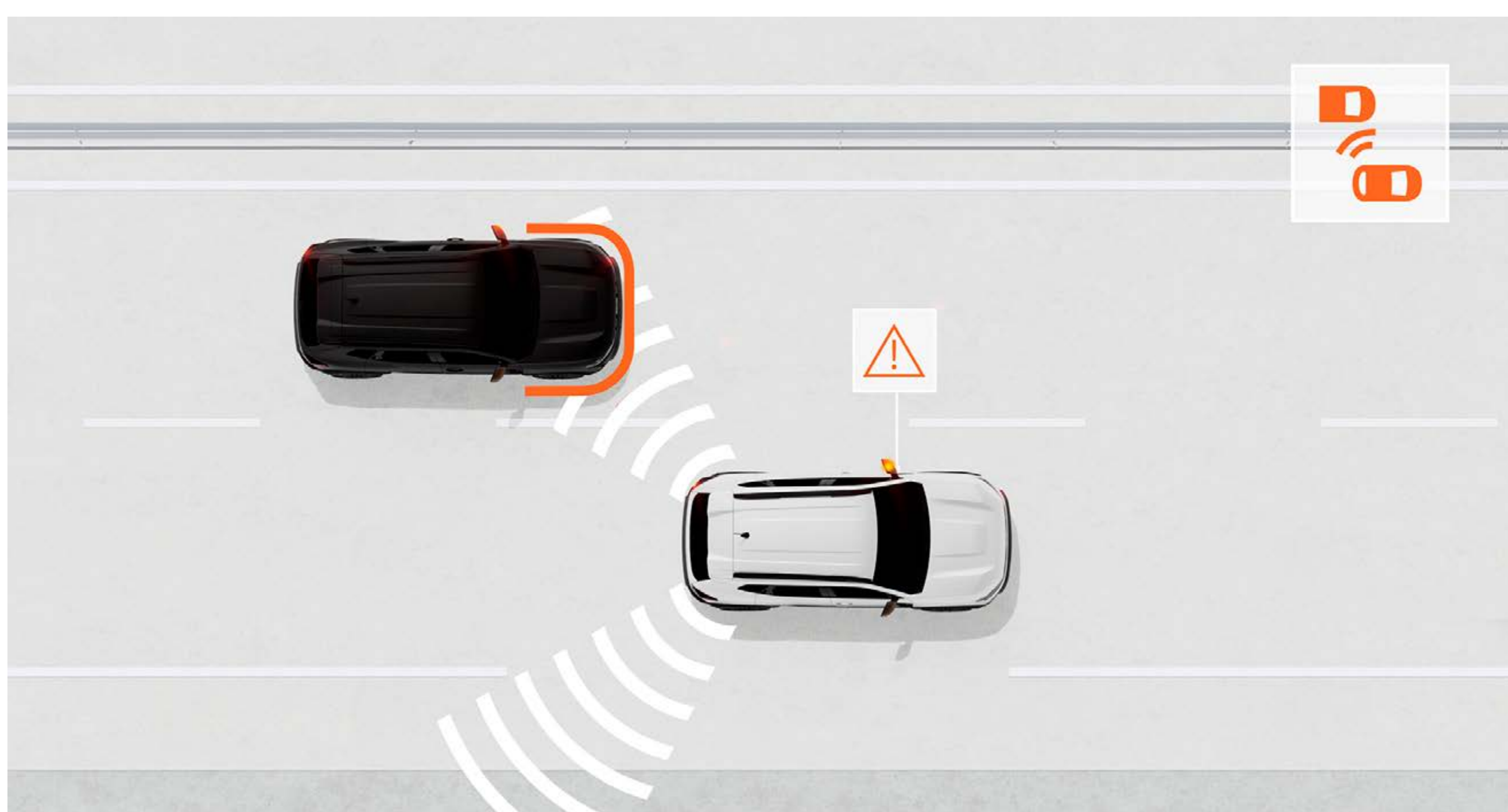

UPOZORENJE NA MRTVI UGAO

Ovaj sistem prati oblasti ograničene vidljivosti vozača i upozorava vizuelnim signalom ako se drugo vozilo ili učesnik u saobraćaju nalazi u toj zoni, omogućavajući sigurno menjanje trake⁽¹⁾.



KONTROLA BRZINE PRI SPUŠTANJU

Na strmim nizbrdicama, ovaj sistem ograničava brzinu vozila bez potrebe za korišćenjem pedale kočnice.

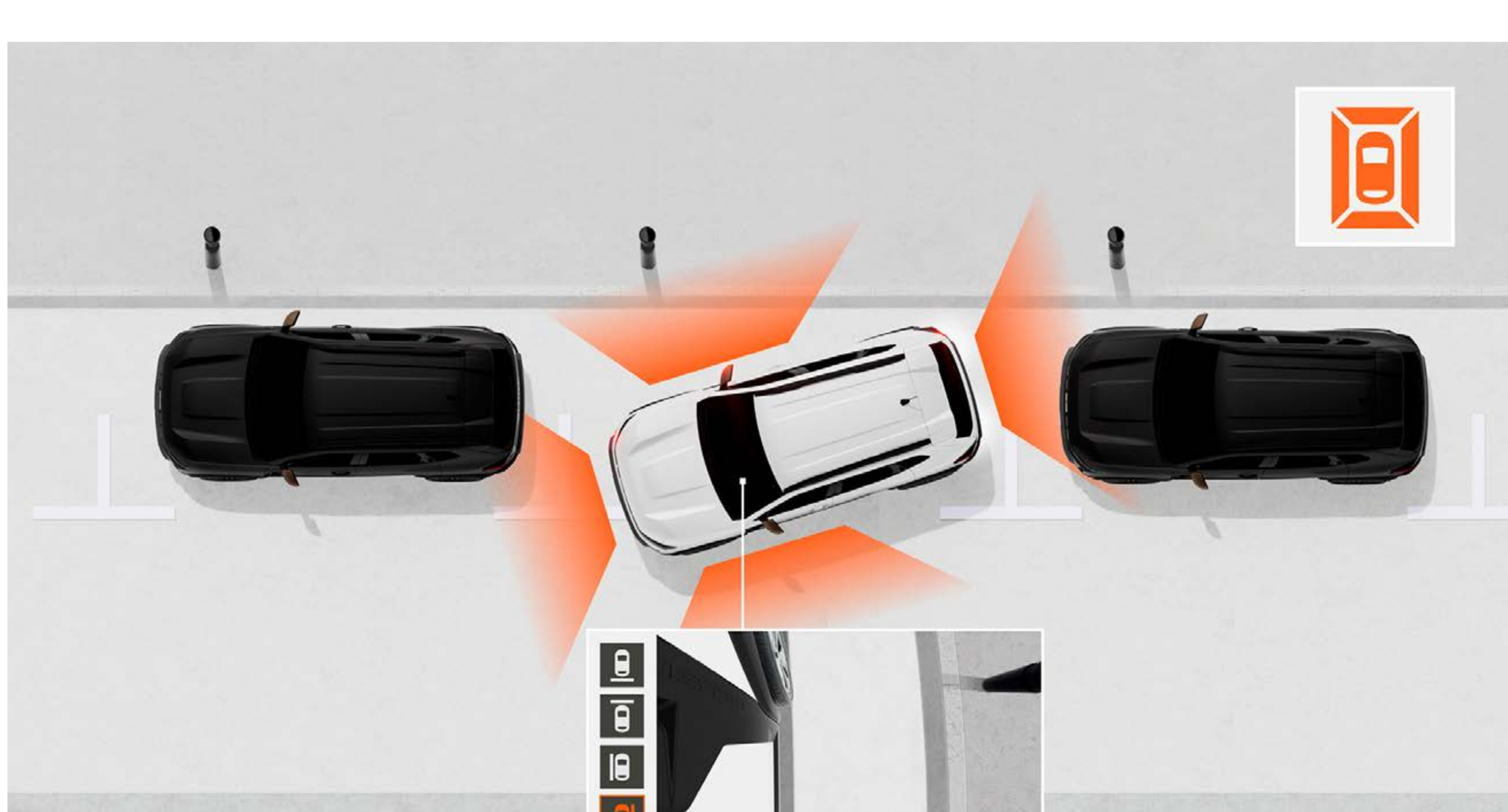

MULTIVIEW KAMERA

MultiView kamera vam pruža više očiju! Pruža prednje, zadnje i bočne prikaze, pomažući vam da otkrijete rupe, kamenje ili prepreke koje nisu uvek lako vidljive, i čini vožnju lakšom za vas⁽¹⁾.

(1) Dostupno kao opcija

SAZNAJTE VIŠE O FUNKCIJAMA

PALETA BOJA



PAKETI OPREME



DODACI

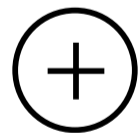

DIMENZIJE

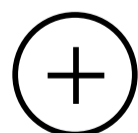

06. PALETA BOJA



BELA SANDSTONE⁽¹⁾



LICHEN KHAKI⁽³⁾



TERRACOTTA BRAON⁽¹⁾



LEDENO BELA⁽²⁾⁽³⁾



SCHISTE SIVA⁽¹⁾⁽³⁾



BISERNO CRNA⁽¹⁾



OXIDE ZELENA⁽¹⁾

(1) Metalik boja (2) Mat boja. (3) jedine boje dostupne za verziju Essential.
Fotografije nisu obavezujuće.

06. PAKETI OPREME

essential



GLAVNA OPREMA

DIZAJN EKSTERIJERA

- Branici u boji karoserije
- Felne od 16 inča
- Crne kvake na vratima i crni retrovizori
- Brendirano LED svetlo
- Crni fiksni krovni nosači
- Crni retrovizori sa električnim grejanjem i odmrzavanjem
- ECO-LED prednja svetla

DIZAJN ENTERIJERA

- Posebna essential presvlaka
- Unutrašnje kvake na vratima u boji Steel Grey

ISKUSTVO U AUTOMOBILU

- Električno podizanje prednjih stakala
- 5 YouClip tačaka
- Daljinsko centralno zaključavanje vrata
- Električni servo volan
- Vozačevo sedište podesivo po visini
- Volan podesiv po visini i dubini
- Sklopivi ključ
- Niska centralna konzola
- Analogna instrument tabla sa TFT ekranom od 3,5 inča
- Media Control: DAB digitalni radio, ulaz za slušalice i 2 USB-C priključka, 4 zvučnika, Bluetooth® povezivanje telefona sa kontrolama sa strane na volanu, Dacia Media Control aplikacija za pametni telefon
- Zadnje sedište preklopivo u razmeri 1/3-2/3
- Ručni sistem grejanja i klimatizacije
- Poklopac prtljažnog prostora

BEZBEDNOST I PODRŠKA PRI VOŽNJI

- 6 vazdušnih jastuka (prednji za vozača i suvozača, zavese i bočni vazdušni jastuci)
- Dugme My Safety za upravljanje sistemima podrške vozaču
- Sistem protiv blokiranja kočnica (ABS)
 - + Sistem za pomoć pri hitnom kočenju (EBA)
- Automatsko kočenje u hitnim situacijama (AEBS) sa detekcijom pešaka/biciklista
- Elektronska kontrola stabilnosti (ESC)
 - + Sistem protiv proklizavanja (ASR)
- Prepoznavanje saobraćajnih znakova i upozorenje na prekoračenje brzine
- Upozorenje pri napuštanju trake
- Pomoć pri održavanju trake
- Sistem za detekciju umora vozača
- QR kod Rescue Code® spreda/pozadi
- Automatska svetla
- ECO režim, Stop & Start i pokazivač promene brzina
- Isofix sistem montaže na zadnjim bočnim sedištima
- Komplet za popravak pneumatika
- Volan sa mekim osećajem sa ograničivačem brzine i tempomatom i kontrolama na volanu
- Zadnji senzori za parkiranje

OPCIJA

- Metalik ili mat boja

expression



GLAVNA OPREMA

expression = essential+

DIZAJN EKSTERIJERA

- 17-inčne Tergan alu-felne
- Spoljašnje kvake na vratima u boji karoserije
- Megalith Grey retrovizori
- Prednji i zadnji zaštitni poklopci u boji Megalith Grey
- Starkle® zaštita donjeg dela vrata

DIZAJN ENTERIJERA

- Ventilacioni otvori u boji Steel Grey
- Posebna Denim presvlaka

ISKUSTVO U AUTOMOBILU

- Prednji i zadnji prozori sa otvaranjem na dodir
- Električna parking kočnica na motoru 150 hybrid-G 4x4
- 6 YouClip kačalice
- Podesiv digitalni instrument panel od 7 inča
- Media Display: multimedijalni sistem sa 10-inčnim ekranom osetljivim na dodir, radio, povezivanje sa pametnim telefonom putem USB kabla, Bluetooth® telefonski sistem, 4 zvučnika i paket daljinskih usluga
- Centralna konzola sa naslonom za ruku i prostorom za odlaganje

BEZBEDNOST I PODRŠKA PRI VOŽNJI

- Kamera za vožnju unazad
- Senzori za kišu
- Sistem za kontrolu spuštanja niz brdo (na 4x4 verziji)

OPCIJE

- Paket udobnost: grejana prednja sedišta, grejan volan, suvozačevo sedište podesive visine, vozačevo sedište sa lumbalnom podrškom
- Rezervni točak i dizalica (osim za 120 Eco-G i 150 hybrid-G 4x4 motore)⁽¹⁾
- Metalik ili nemetalik boja

(1) Opcija "rezervni točak za hitne slučajeve" zamenjuje "set za naduvavanje guma".

extreme



GLAVNA OPREMA

extreme = expression +

DIZAJN EKSTERIJERA

- Crne Tergana aluminijumske felne od 17" inča
- Spoljašnji retrovizori u boji bakra
- Modularni krovni nosači
- Svetla za maglu napred

DIZAJN ENTERIJERA

- MicroCloud presvlaka od plastificiranog tekstila
- Umeći na prednjim vratima od MicroCloud tekstila presvučenog plastikom sa šavovima u boji Copper Brown
- Detalji u bakarnoj boji na ventilacionim otvorima

ISKUSTVO U AUTOMOBILU

- Automatski sistem grejanja i klimatizacije
- Električno preklopljivi spoljašnji retrovizori
- Keyless kartica "DACIA"
- Gumena obloga za prtljažnik
- Gumene patosnice sa prednjim i zadnjim štampanim uzorkom
- Sedište podesive visine za suvozača
- Media Display: multimedijalni sistem sa 10-inčnim ekranom osetljivim na dodir, radio, povezivanje sa pametnim telefonom putem USB kabla, Bluetooth® telefonski sistem, 4 zvučnika i paket daljinskih usluga
- Centralna konzola sa naslonom za ruku i prostorom za odlaganje

BEZBEDNOST I PODRŠKA PRI VOŽNJI

- Automatsko uključivanje dugih/ kratkih svetala
- Kontrola brzine pri spuštanju (verzije od 4x4 i 4x2)

OPCIJE

- 18-inčni Tagasan aluminijumski točkovi delimično dijamantski sečeni
- Paket vožnja: multiview kamera, upozorenje za mrtvi ugao, prednji i zani senzori za parkiranje
- Paket udobnost extreme: grejanje prednjih sedišta, grejanje volana, grejanje vetrobranskog stakla
- Paket multimedija (140 mild hybrid, 120 Eco-G): električna parking kočnica, bežični punjač za telefon, Media Display sa 10" ekranom
- Paket multimedija pro+ (155 hybrid): automatska parkirna kočnica, bežični punjač za telefon, Media Display sa 10" ekranom, aktivni tempomat
- Paket multimedija+ (150 hybrid-G 4x4): bežični punjač za telefon, Media Display sa 10" ekranom, aktivni tempomat
- Rezervni točak (osim motora 120 Eco-G i 150 hybrid-G 4x4⁽¹⁾)
- Metalik ili nemetalik boja

(1) Opcija "rezervni točak za hitne slučajeve" zamenjuje "set za naduvavanje guma".

[POGLEDAJ OPREMU](#)

MENI

06. DODACI



BOČNI PRAGOVI

Obavezni dodatak za naglašavanje 4x4 stila vašeg vozila. Oni omogućavaju lakši ulazak i izlazak iz vozila, kao i jednostavno dohvatanje predmeta koji se nalaze na krovu. Takođe štite karoseriju od manjih svakodnevnih udaraca.



ANTENA U OBLIKU PERAJA AJKULE

Dodajte elegantan detalj sa ovom antenom u obliku peraja ajkule, koja se besprekorno uklapa u linije vašeg vozila.



KUKA ZA VUČU KOJA SE SKIDA BEZ ALATA

Vučenje ili prenošenje bicikala, prikolice, čamca ili nosača za kanu u potpunoj sigurnosti sa ovom kukom razvijenom od strane brenda Dacia. Zahvaljujući kuglastom zglobu koji se lako uklanja bez alata, estetski izgled vašeg vozila ostaje sačuvan.



DACIA AERO CARGO BOX™

Za efikasno odlaganje i optimizovanu aerodinamiku, izaberite Dacia kutiju za vuču od 310 litara, kompatibilnu sa našim nagibnim nosačima za 2 ili 3 bicikla. Vaše lične stvari je lako utovariti i istovariti, a prtljažnik ostaje dostupan zahvaljujući nagibnoj platformi. Sve se može ponovo pretvoriti u nosač za bicikle za vaše izlete.

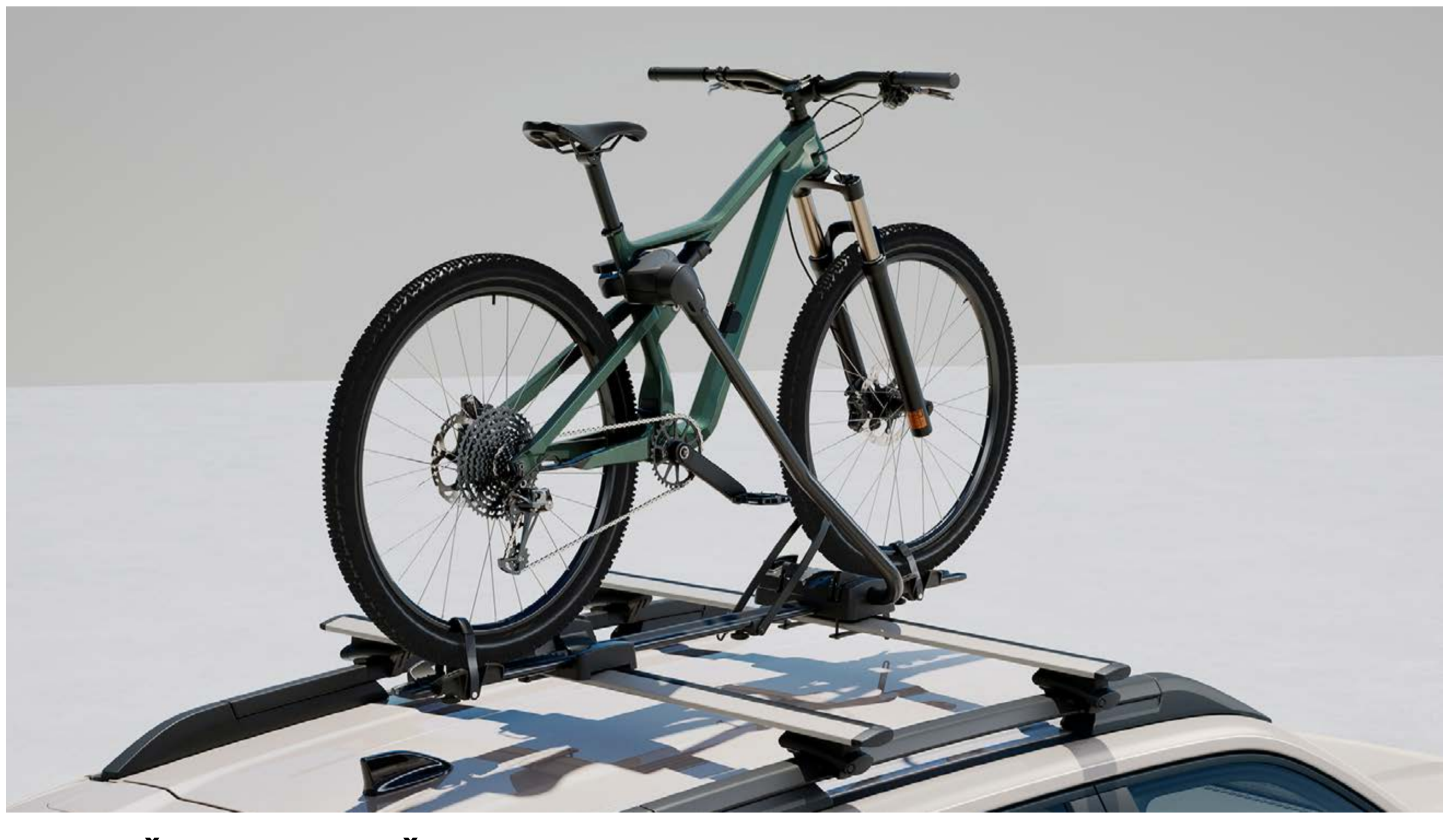

POPREČNE KROVNE ŠIPKE⁽¹⁾

Idealne za dodavanje nosača za bicikle, nosača za skije ili krovne kutije i povećanje nosivosti vašeg vozila⁽²⁾. Zahvaljujući inovativnom Quickfix sistemu brzog pričvršćivanja, mogu se lako postaviti na longitudinalne šine bez upotrebe alata.



GUMENE PODNI OTIRAČI SA TOPOGRAFSKIM ŠARAMA

Pogledajte gumene patosnice Dacie sa visokim ivicama i topografskim uzorcima, izrađene od 20% recikliranog materijala. One pružaju dodatnu zaštitu vašem vozilu i unose osećaj elegancije i savremenosti.



PREMIUM TEKSTILNE PATOSNICE

Dodajte dodatnu zaštitu vašem vozilu ovim prilagođenim patosnicama ovim prilagođenim patosnicama označenim Dacia logom. Izrađene od kvalitetnog tepiha koji sadrži 33% recikliranog materijala, biće praktične i jednostavne za održavanje.

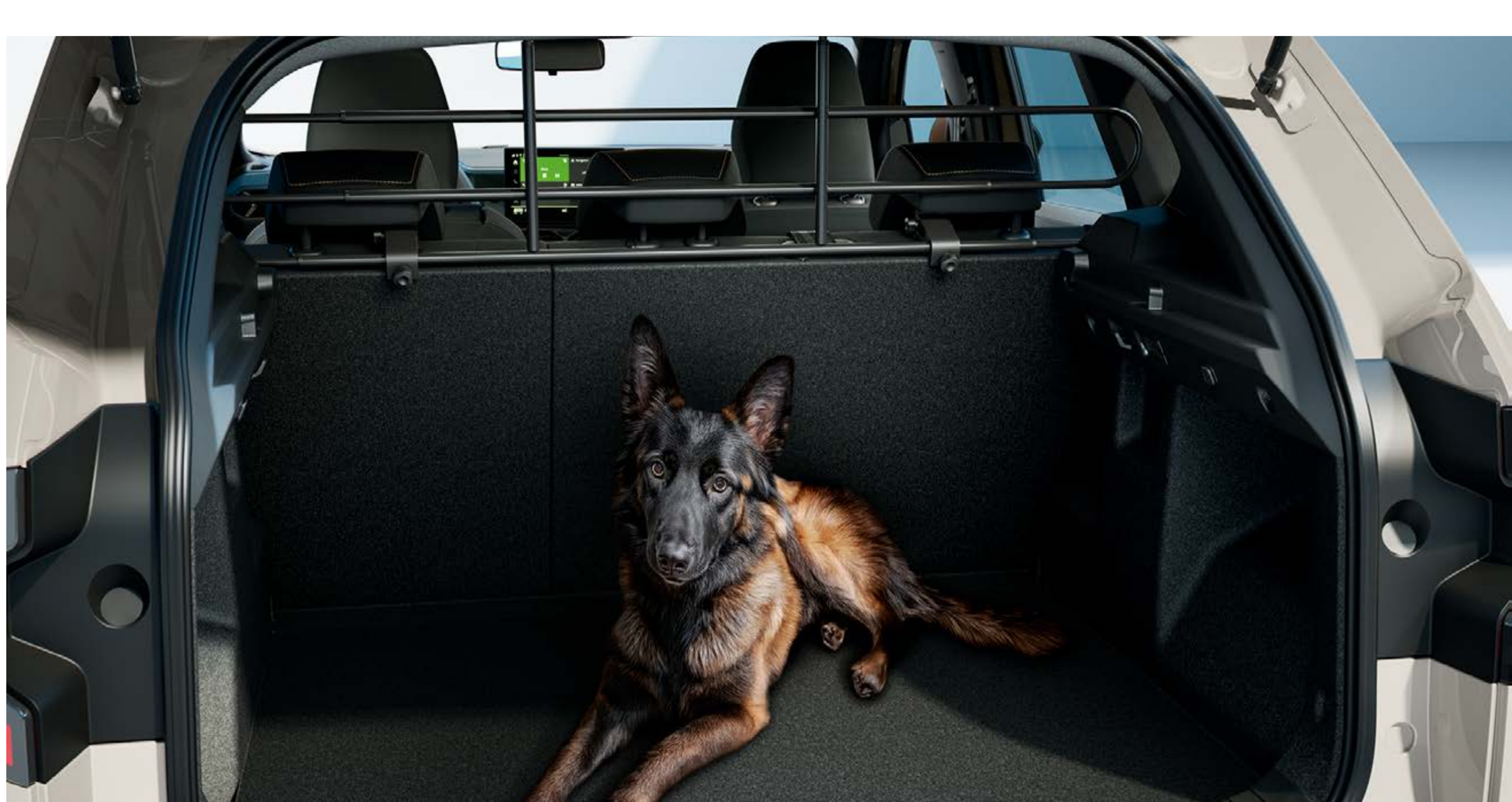

RASTAVLJAJUĆA MREŽA ZA KUĆNE LJUBIMCE

Obezbedite svom ljubimcu siguran prostor tokom putovanja. Dizajnirana za pričvršćivanje na naslone zadnjih sedišta, mreža za kućne ljubimce pruža pouzdanu barijeru uz očuvanje vidljivosti i cirkulacije vazduha.

(1) Za verzije koje nisu opremljene modularnim krovnim šipkama. (2) Maksimalno opterećenje 80 kg.

06. DIMENZIJE

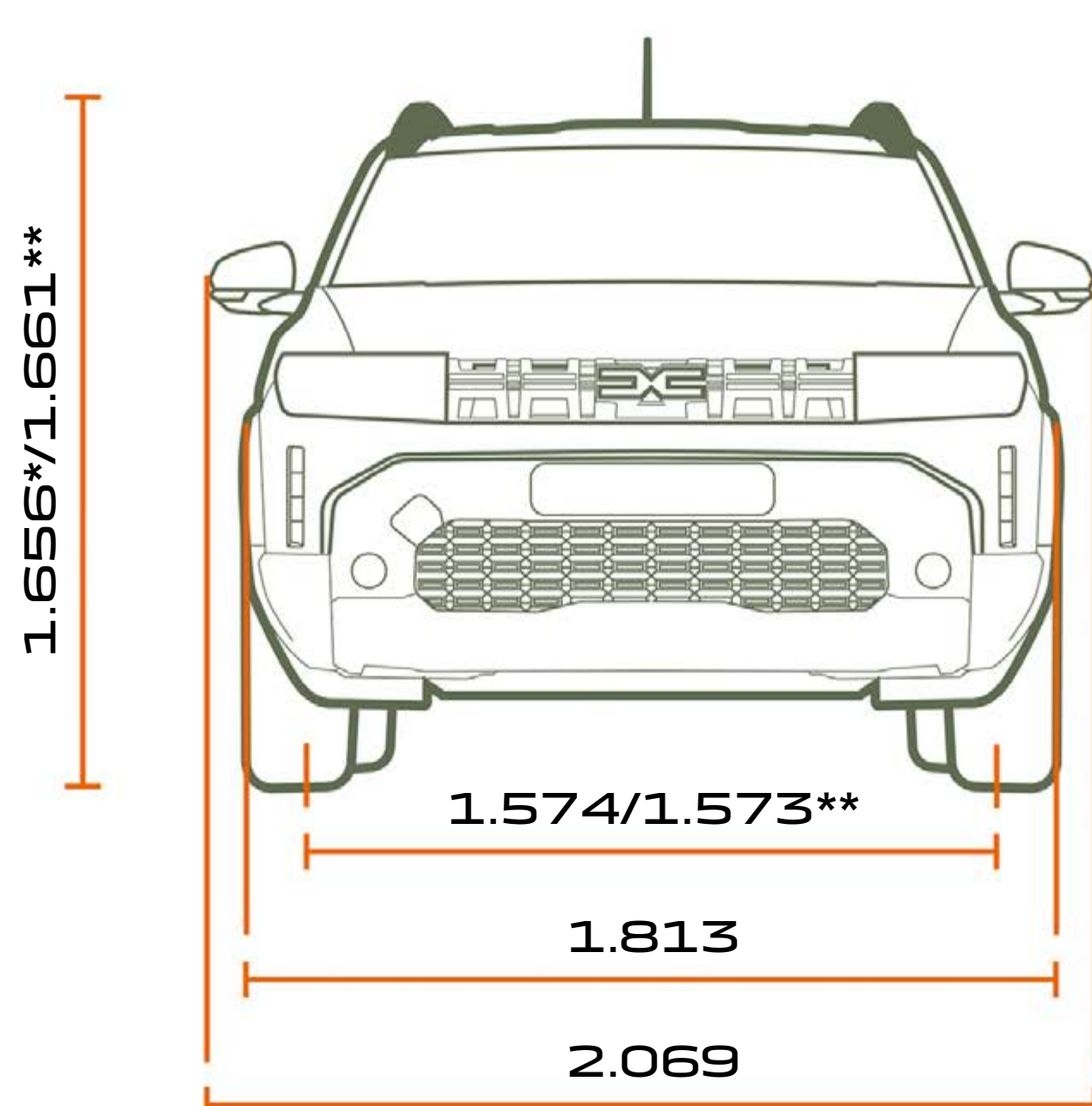

SPREDA

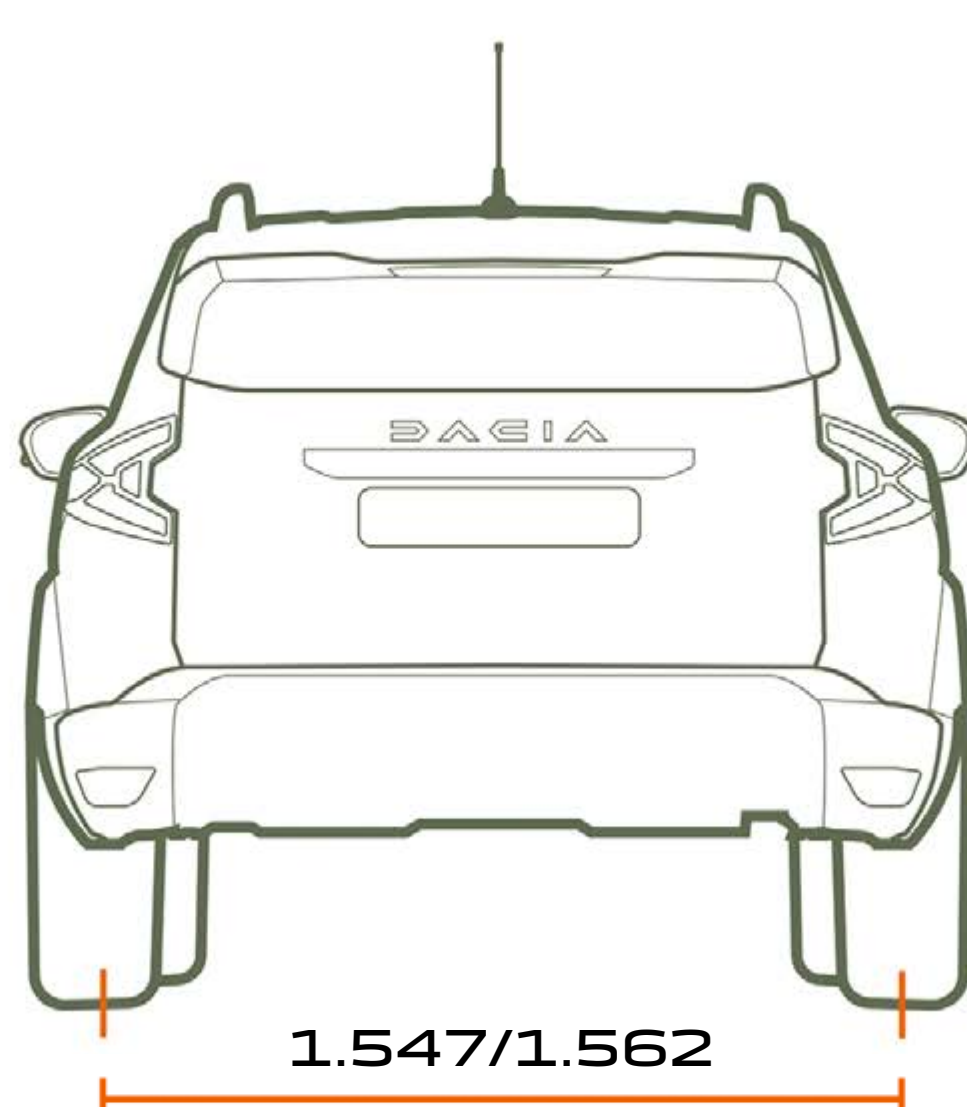

POZADI

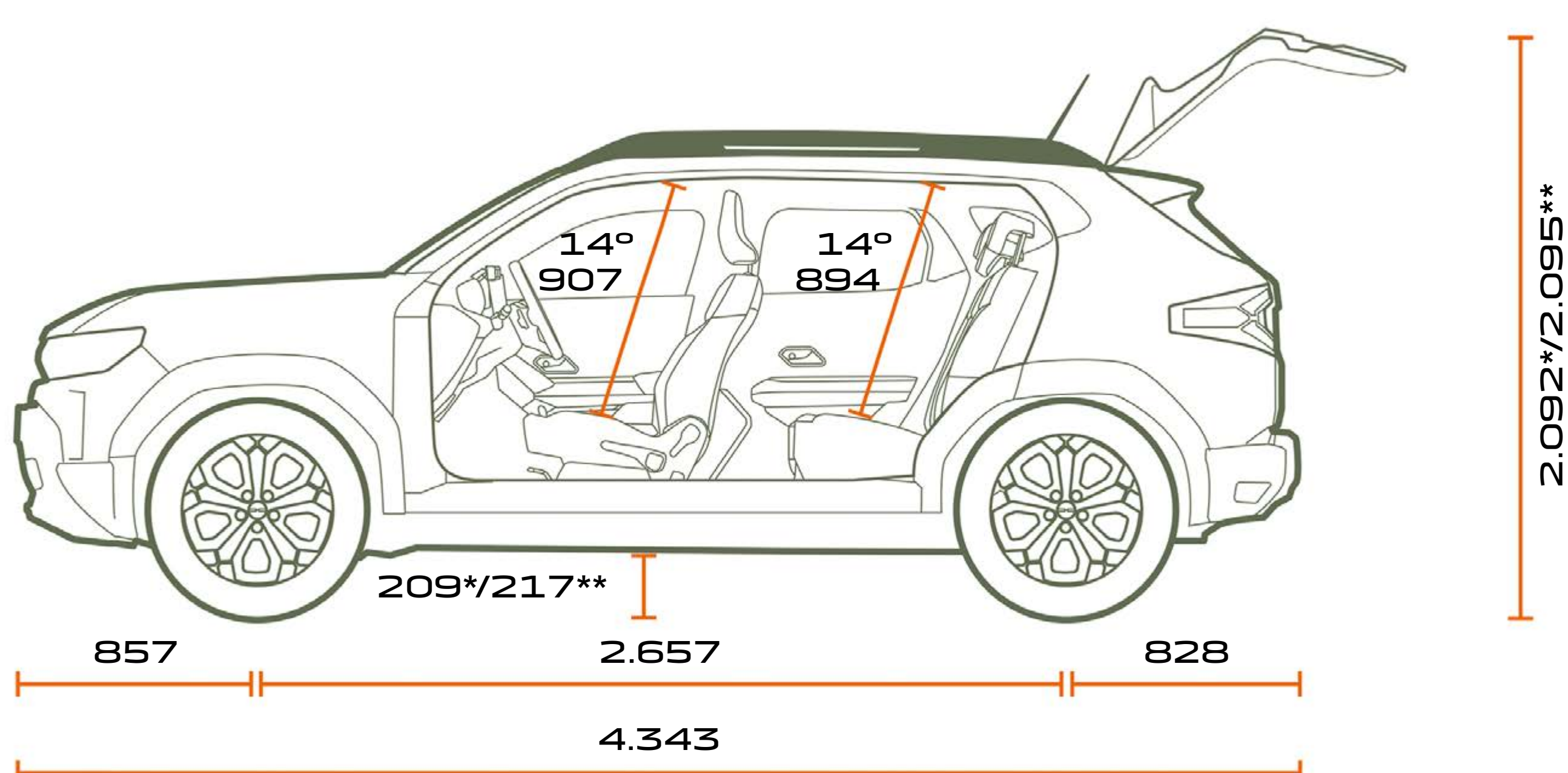

SA STRANE

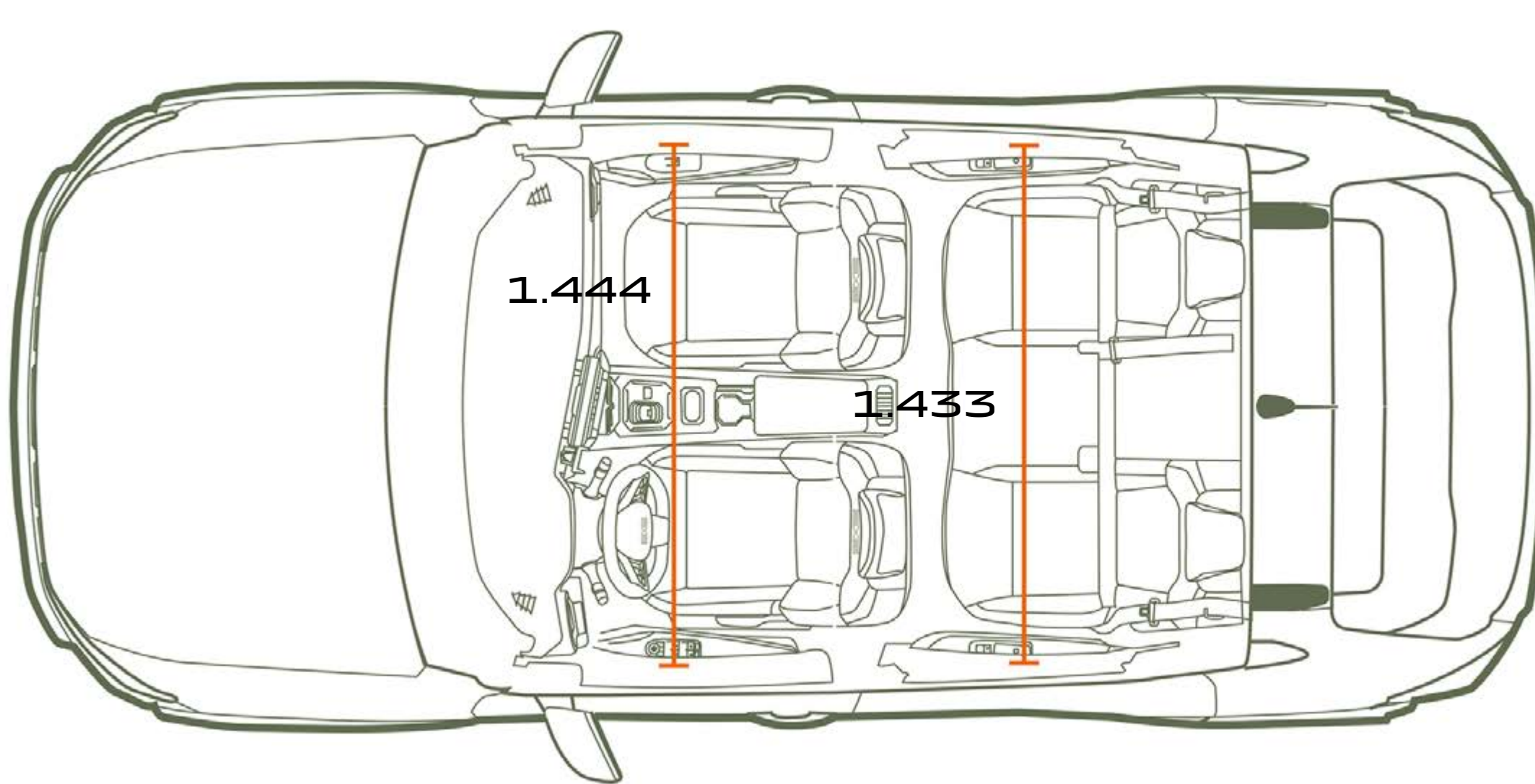

ODOZGO

Dimenzije u mm. *Verzija 4x2.

ZAPREMINA PRTLJAŽNIKA (U DM³ - VDA STANDARD)

Maksimalna zapremina gepeka ispod poklopca prtljažnog prostora sa kompletnim setom za popravku (u 4x2/4x4)	517/456
Maksimalna zapremina gepeka sa preklopljenom zadnjom klupom i kompletnim setom za popravku (u 4x2/4x4)	1.609/1.548

POGLEDAJTE OPREMU

MENI ^

The Dacia logo is displayed in a large, white, stylized font across the middle of the image. The background is a photograph of a silver Dacia Duster SUV driving on a winding asphalt road through a rugged, rocky mountain landscape under a clear sky.

Sve mere predostrožnosti su preduzete kako bi sadržaj ove brošure bio tačan i ažuran u trenutku njenog objavljivanja. Ovaj dokument je kreiran korišćenjem reprodukcijских i prototipskih modela. Kao deo politike kontinuiranog unapređenja proizvoda, Dacia zadržava pravo da u bilo kom trenutku menja specifikacije, vozila i prikazane dodatke. Sve takve izmene se što je pre moguće saopštavaju Dacia prodavcima. U zavisnosti od zemlje prodaje, određene verzije mogu se razlikovati, a određena oprema može biti nedostupna (kao standardna, opcionalna ili kao dodatak). Za najnovije informacije, obratite se svom predstavniku Dacia brenda.

Slike su informativnog karaktera.

Zbog ograničenja prikaza u ovom mediju, boje prikazane u ovom dokumentu mogu se neznatno razlikovati od stvarne boje karoserije ili unutrašnje preslake. Sva prava zadržana. Reprodukija u bilo kojem formatu i na bilo koji način, u celini ili delimično, ove brošure je zabranjena bez prethodnog pismenog odobrenja Dacije.

Dacia preporučuje  **Castrol**

PUBLICIS – AUTOR FOTOGRAFIJA: S. STAUB, P. CURTET, ©RENAULT MARKETING 3D-COMMERCE
KEOS D.O.O. Beograd, Autoput Za Novi Sad 68, 11000 Beograd | www.dacia.rs | mart 2026



**PREUZMITE
CENOVNIK**

**ZAKAŽI
TEST VOŽNJU**

**PRONAĐITE
DILERA**

MENI 